

このたびは、WRX シリーズをお買い上げ頂き、誠にありがとうございます。
本機の優れた機能をご理解頂き、末永くご愛用頂くためにも、この取扱説明書をよくお読み下さい。

**操作上に関するご注意****■CF カードのセット時、電源 OFF**

- CF カードをセットする際は、必ず電源を OFF にして下さい。

■電源 ON 時の起動時間 3 秒間

- 本製品は電源 ON 時、CF カードの認識並びにデータ読み込み等のため約 3 秒間の起動時間を必要とします。

**安全に関するご注意****■使用上の注意**

- 接続、CF カードの挿入・交換、各種設定・変更の際は、必ず、電源を切ってから行って下さい。
- 水、湿気、ほこり、油煙などの多い場所に設置しないで下さい。火災、故障、感電の原因になります。
- 振動、衝撃のある箇所には設置しないでください。または耐振動・耐衝撃構造にしてください。
- 定格範囲外で使用されますと、故障が起き、十分な機能が発揮できないことがあります。
- スピーカーに近接して拡声音を聞かないで下さい。耳に障害を起こす危険があります。

■使用用途上の注意

- 人体・財産などに直接影響を及ぼすシステムに使用する場合、二重化などフェールセーフを行って下さい。

■定期点検のお願い

- 使用頻度の少ない用途などの場合、必ず定期点検を行って下さい。

■保証書に関するお願い

- 保証書はご購入した販売代理店、購入年月日を記載の上、大切に保存して下さい。

■保証について

- 弊社保証規定により、製品の修理(交換含む)などのサービスを行いません。
- 本製品の動作不良などの故障等から誘引される損害などは保証外になります。
- 接続、設置、使用が正常でない場合など内容により有償による修理・交換になります。

**法律に関するご注意****■著作権について**

- 市販 CD 等の著作権の在る音源から録音したり、本機の BGM 入力として利用される際には、事前に音源の著作権を確認し遵守ください。

VoiceNavi

目次

1	概要	3
2	主な用途	3
3	特長	3
4	商品構成・付属品	3
5	オプション	4
6	ダイレクト録音とサポートソフトによる音声・音源データの登録・変更	4
7	設置環境・設置方法	5
8	各部の名称と機能	7
9	LED表示	8
10	設定 モードスイッチ(再生モード・録音時サンプリングモード他)	9
11	設定-再生モード	9
12	設定-インターバルタイマー(接点制御-通常再生モード時有効)	11
13	設定-全 CH プロテクトスイッチ(録音・オールクリア処理の禁止)	12
14	設定-録音時のサンプリングモード	12
15	録音時間(登録時間)と再生時間	12
16	適用メモリカード	13
17	CF カードのセット方法	14
18	接続・配線	14
19	電源の接続	15
20	拡声アンプやスピーカーとの接続	15
	■拡声アンプ・外部 BGM 機器との接続 ■拡声アンプとの距離が遠い場合	16
	■スピーカーユニットを複数接続したい場合・スピーカーとの距離が遠い場合	16
21	外部制御・監視用接点端子の接続	17
22	制御-外部機器の制御・監視用接点出力(BUSY 出力)	18
23	制御-全チャンネル再生 (テスト用)	18
24	制御-接点制御による再生と再生モードの説明	19
	●通常再生モード ●後入力切替再生モード ●優先順位再生モード	
	●順番再生モード ●順次記憶再生モード	
25	制御-ダイレクト録音の準備	24
26	制御-ダイレクト録音のマイク・ライン入力	26
27	制御-録音自動終了と REC LED 点滅	27
28	制御-新規カード録音	27
29	制御-追加録音・再録音	31
30	操作・調整	31
31	サポートソフト-PC 上でカードデータを作成したい場合	32
32	サポートソフト-ダイレクト録音したカードデータを変更したい場合	35
33	CF カード-データのバックアップとコピー・再利用・編集加工	36
34	CF カード-オールクリア処理(管理データファイル内容の消去)	36
35	自己復旧機能 (ウォッチドックタイマリセット)	37
36	定期点検・調整	38
■	標準仕様	39
■	外形寸法図	41
■	内部回路・等価回路	41
■	接続参考図	42
	●押しボタン・リレー・センサーと接続する場合 ●上位ホストと接続する場合	
■	トラブルシューティング	43
	●録音できない場合と録音上の注意 ●再生しない場合の簡単なチェック方法	
	●不適合な WAVE ファイル ●ダイレクト録音の場合	
	●サポートソフト VoiceNavi Editor でカード作成したカードの場合 ●共通	

VoiceNavi

1. 概要

WRX-8F2 は自動放送、案内・注意放送、音声誘導システム、展示品説明の音源部やスーパー等のコーナーCM・POP 放送装置として最適なデジタルアナウンスマシンです。

記憶媒体に CF カード、音源に 44.1KHz/22.05KHz 16Bit/8Bit 高音質サンプリングの WAVE ファイル、600Ω不平衡ライン出力、5W スピーカーアンプ搭載、4CH-押しボタンによる録音再生制御・端子台の接点端子による再生制御、マイク放送機能、フォトカプラ入力、マイク・ライン入力による CF カードへのダイレクト録音(WAVE ファイル形式)、またはサポートソフトによる音声・音響データ登録・変更がます。

WAVE ファイル・CF カード採用と無償 WEB 配布のサポートソフト VoiceNavi Editor によりクライアント自身で音声・音源データの登録・変更ができます。

2. 主な用途

- 各種自動放送の音源
- 各種案内放送の音源
- 各種注意・警報放送の音源
- 各種音声誘導システムの音源
- 駅自動改札・券売窓口での案内・注意放送
- 博物館/記念館の展示物の説明案内
- スーパー等のコーナーCM・POP
- 定時放送の音源(1点出カタイマー用)
- WRX7200 II 後継機・互換機

3. 特長

- RoHS 指令対応品
- MIG/ライン入力による CF カードへダイレクト録音
- サポートソフトによる音声・音源データを登録・変更
- フォトカプラ入力<FA 仕様>
- 音源に WAVE ファイル採用
- 高音質サンプリング 44.1/2.05KHz 16/8Bit Mono
- 5W マイク放送機能
- BGM ライン・スルー機能
- 記憶媒体に CF カード採用 128/256/512MB ・1/2GB
- コンパクトサイズ・EIA ラック対応
- サポートソフト VoiceNavi Editor [無償 WEB 配布]
- スタジオ録音・WAVE ファイル作成サービス[別途有償]
- 4CH-スイッチ操作(録音再生)
- 4CH-接点制御(再生) フォトカプラ入力
- 監視用出力端子 BUSY
- 自己復旧機能(ウォッチドックタイマリセット)
- スピーカー出力 5Wmax.
- ライン出力 600ΩdB 不平衡
- マイク/ライン入力
- 44.1/22.05KHz 16/8Bit Mono
- CF256MB 最大録音時間 44分(44.1KHz 16Bit 時)
- EIA1U ハーフサイズ 210×44×180mm
- AC100V 電源
- 付属品 AC アダプタ/CF カード(工業用) 256MB

4. 商品構成・付属品

下記の構成になっています。

区分	名称	数量	備考
本体	WRX-8F2	1台	
付属品	ACアダプタ	1個	IN AC100 50/60Hz OUT DC+24V 1A
	CFカード 工業用 256MB	1枚	サンプルデータ入 ・サポートソフト ・ブザー・チャイム音などの音源ライブラリ
同封品	取扱説明書	1部	
	保証書	1部	

■付属品 CF カードのサンプルデータのバックアップ■

開封後、付属品の CF カードで WRX-8F シリーズ本体の動作確認を行ないます。

動作確認後、CF カード内のデータをハードディスク等にバックアップコピーして保存して下さい。

バックアップ後、CF カード内のデータを削除後、サポートソフト VoiceNavi Editor で作成したスケジュールデータをコピーします。

■付属品 CFカード内のの効果音・擬音ライブラリのバックアップと使用上のご注意■

開封後、CF カード内のデータをハードディスク等にバックアップコピーして保存して下さい。

本効果音・擬音ライブラリは当社商品で使用する場合、フリー(無償)でご使用できます。

なお音源自体の音量レベル、ピッチ、合成・削除などはフリーウェア・市販の録音編集ソフトで行なうことができます。

5. オプション

CF カード	CF カード(工業用) 128/256/512MB 1/2GB (当社指定品以外不可)	
マイクロフォン	マイク AT-VD3(オーディオテクニカ製) (市販の相当品可) 600Ω ミニプラグタイプ	
スピーカー	5Wmax.8Ω (市販の相当品可) トランペットスピーカー MS-10W 10W 8Ω(スカイニー製) トランペットスピーカー CH-003 10W 8Ω(スカイニー製) (注) ミニプラグ付ケーブルを切断・延長して端子台に接続	
補助金具	WRX-EIA1U-B210	WRX-8F2 1台を EIA ラックに収納する場合
	WRX-E/2SB	WRX-8F2 2台を EIA ラックに収納する場合
	WRX-LKANA-01B	L 金具 WRX-8F2 を据置/固定する場合

■AV 機器販売・工事業者または PA メーカーにお問い合わせ下さい

拡声アンプ (PA アンプ) 同上スピーカーユニット	[PA メーカー] パナソニック TOA 日本ビクター ユニベックス ノボル電機他 (参照) 21. 拡声アンプやスピーカーとの接続 ■ 拡声アンプ・外部 BGM 機器との接続 ■ 拡声アンプとの距離が遠い場合 ■ スピーカーユニットを複数接続したい場合 ■ スピーカーとの距離が遠い場合
--------------------------------------	---

6. ダイレクト録音とサポートソフトによる音声・音源データの登録・変更

WRX シリーズは MIC や LINE 入力による CF カードへのダイレクト録音ができます。
 また無償 WEB 配布のサポート VoiceNavi Editor による音声・音響データの登録・変更もできます。

■ダイレクト録音

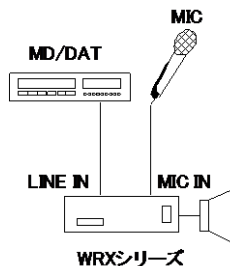

MIC や LINE 入力で、ダイレクトに CF カードに 44.1/22.05KHz 16/8Bit 高音質録音ができます。
 録音終了後、自動的に WAVE ファイル形式にします。

録音したカードデータはサポートソフト VoiceNavi Editor でデータの追加・変更・削除ができます。

■サポートソフト VoiceNavi Editor によるデータの登録・変更

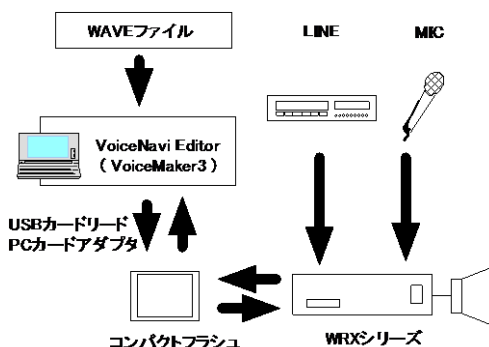

無償 WEB 配布のサポートソフト VoiceNavi Editor で音声・音源データ(WAVE ファイル)を登録・変更・削除ができます。

最大 8 データまでの組立再生、9 回までのリピート回数などのプログラム登録もできます。

(注)
 規定ファイル名以外で WAVE ファイルを登録した場合、そのチャンネルはダイレクト録音(上書き)ができません。

■ダイレクト録音とサポートソフト VoiceNavi Editor の併用

ダイレクト録音したCFカード内のカードデータをサポートソフト VoiceNavi Editor でファイル読み込み後、追加削除や変更ができます。

また 1CH-2CH まではダイレクト録音、3CH 以降はサポートソフト VoiceNavi Editor で登録といった併用もできます。

7. 設置環境・設置方法

スタンドアロン(据置)の場合はそのまま設置できます。

EIA ラックに収納する場合、盤などに固定する場合は補助金具等を利用して収納または固定して下さい。

■設置環境

使用環境	使用時: -5℃~55℃ 0%~80%RH 保存時: -10℃~70℃(但し結露なき事) 水、湿気、ほこり、油煙などの多い場所に設置しないで下さい (注) 付属品 CF カード(工業用)の動作保証温度 -40~85℃程度 (参考) 一般用 0~40℃
耐振動	耐振動仕様にはなっていません。 振動の多い環境に設置する場合、振動対策を行って下さい。
耐ノイズ	WRX-8F2 はフォトカプラ入出力回路を採用、耐ノイズを UP した FA 仕様になっています。 耐ノイズを有しますが、ノイズが多い環境で使用する場合、電源ノイズ対策、シールドを含むノイズ対策を行って下さい。

■設置方法

CF カード 脱着距離 40mm を考慮して設置します。

振動が多い場所では、防振ゴム等の耐振動対策を行って下さい。

寸法・重量	210W X 180D X 44H mm (突起部含まず) 約 1.5 Kg (突起部含まず) [CF カード 脱着距離] 37mm 以上 カードサイズ: 42.8W × 36.4Dm × 3.3H mm
-------	---

1	据置	本体底面ゴム足
2	ネジ止め	・側面 M4 ネジ ・底面 M3 ネジ ※ネジ長注意
3	市販 L 金具固定	市販 L 金具などで側面を固定
4	L 金具固定	オプションの固定金具 WRX-LKANA-01B
5	EIA ラック収納 1 台	オプションの固定金具 WRX-EIA1U-B210 (サイドアングル付)を使用します。
6	EIA ラック収納 2 台	オプションの固定金具 WRX-E/2SB (サイドアングル付)を使用します。

(注)ネジ M3 は付属していません。設置する板厚を考慮してネジ長を決めて下さい。

(注)側面を固定する M4 ネジは 4mm 以上ねじ込まないようにして下さい。4mm 以上ねじ込むと中の部品が破損します。

- (注) 1.温度 15~25℃での使用した場合、耐用年数 7 年程度。左記温度以外は耐用年数が落ちます。
 2.長期使用の用途で使用する場合、必ず工業用の CF カードをご使用下さい。
 3.低温・高温化や耐振動・衝撃のある用途で使用する場合、必ず工業用の CF カードをご使用下さい。

● ノイズ対策

モーターなどノイズ発生源の近くに設置しないで下さい。

ノイズが多い場合、本体・配線をシールドするなどの対策を行って下さい。

●大地震時の衝撃・振動によるCFカード飛出し対策

1.筐体構造でカバーを設け、CF カードが飛び出さないなどの対策をします。

2.市販の L 金具を筐体に設置するなどの対策をします。

[CF カードと飛出し防止用カバー・板までの距離] 0.2~1mm (注)4.5mm以上で CF カード使用不可

●振動の多い場所での設置

振動が多い場所では、本ユニットを取り付ける機器に耐振動対策を施して下さい。

また必要に応じて本ユニットにも防振ゴム等の耐振動対策を行って下さい。

■据え置き

ゴム足(高さ 6mm)が底面に貼付されています。そのまま設置できます。

VoiceNavi

■ネジ止め固定（側面利用）

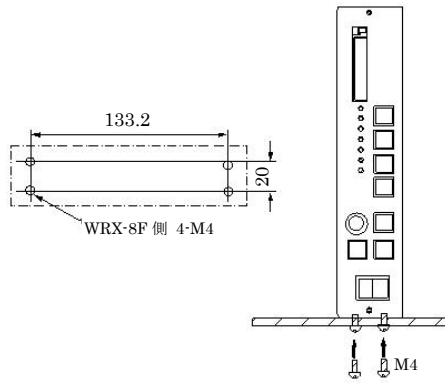

■ネジ止め固定（底面利用）

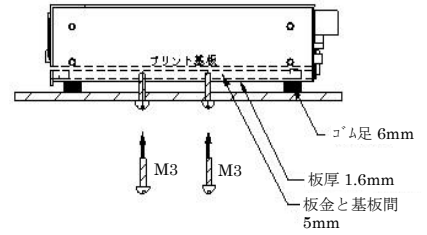
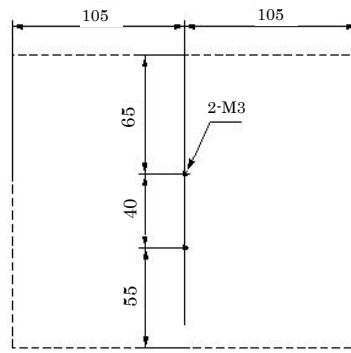

■L 金具による固定（オプション WRX-LKANA-01B）

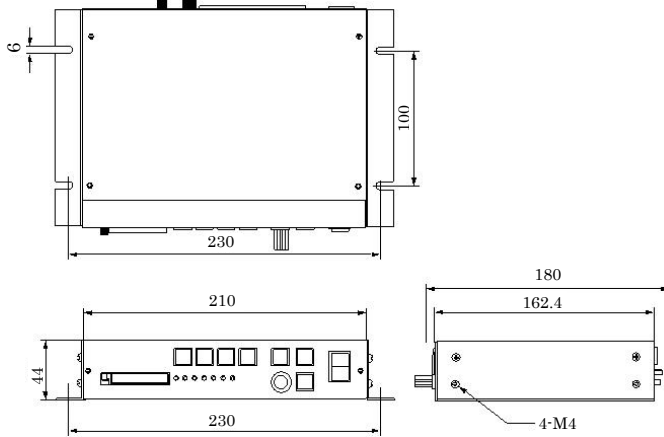

振動の多い場所では、ゴムなど緩衝材を入れ、振動対策を行って下さい。

■EIA ラックに収納する場合

●WRX-8F2 1 台の場合

補助金具 WRX-EIA1U-B210

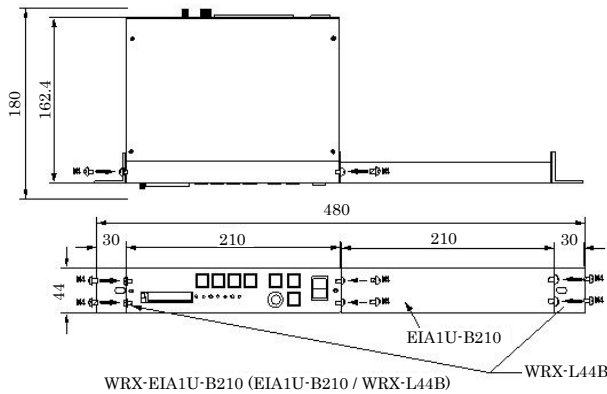

●WRX-8F2 2 台の場合

補助金具 WRX-E/2SB

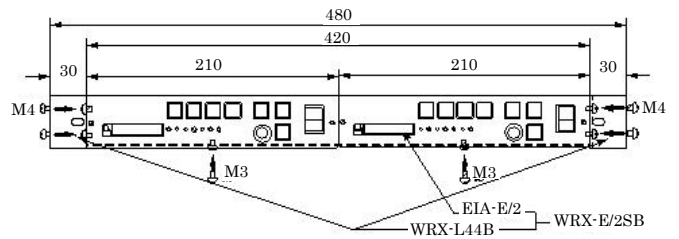

8. 各部の名称と機能

■フロント

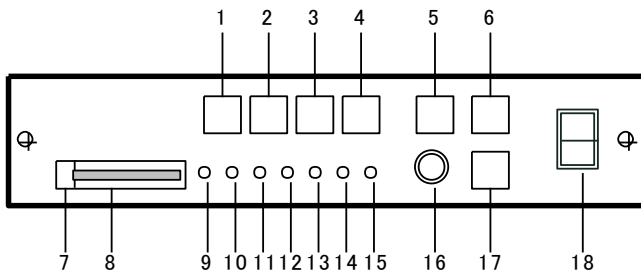

No	表示	名称	機能
1-4	1-4	チャンネルボタン 1-4	再生時/録音時/各種設定時使用
5	STOP	ストップボタン	再生/録音停止時使用
6	REC	録音ボタン	録音時使用
7	EJECT	エジェクトボタン	CF カード排出用プッシュボタン
8	Flash Card	カードコネクタ	CF(コンパクトフラッシュ)カード用コネクタ
9	CD	カードイン LED	CF カードがコネクタ IN 時、点灯
10	PLAY	再生中 LED	再生中点灯 並びに各種エラー表示
11	REC	録音中 LED	録音中点灯
12	ER	エラーLED	オールクリア等各種処理時点灯
13	LEVEL	入力レベル LED	マイク入力レベルオーバー時に点灯
14	ALM	アラーム LED	ノイズ等で CPU が暴走した場合に点灯、電源再投入で消灯
15	POWER	電源 LED	電源 ON 時、点灯
16	Volume	音量ボリューム	スピーカー出力音量調整用 (注)リアパネルの VR 使用不可
17	MIC-SP	マイク放送ボタン (ライン・スルーボタン)	優先的にマイク放送モードでマイク入力できます。 (ライン・スルーで BGM 放送したい場合、使用します。)
18	POWER	電源スイッチ	電源 ON/OFF

■リア

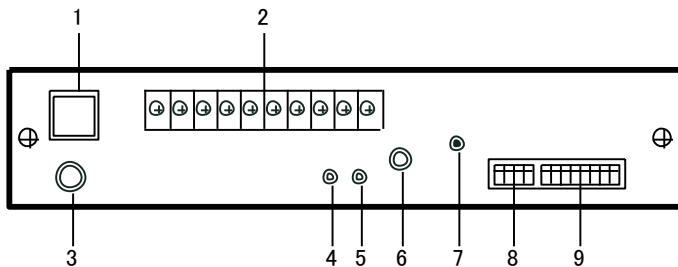

No	表示	名称	機能
1	FUSE	ヒューズホルダー	ヒューズ 1.25A
2		端子台	下記参照
3	AC IN	AC 電源コード	AC100V 電源と接続します。
4	MIC IN	マイク入力	マイク入力用ミニジャック
5	LINE IN	ライン入力	ライン入力用ミニジャック
6	LINE OUT	ライン出力	ライン出力用 RCA ピンジャック
7	VR	ボリューム	スピーカー出力用音量調整
8	MODE2	モード 2 スイッチ	インターバルタイマー設定用
9	MODE1	モード 1 スイッチ	制御モード、タイマー、録音サンプリング周波数設定用

9. LED表示

CD PLAY REC ER LEVEL ALM POWER



表示	内容
CD	CF カードがコネクタに装着されると点灯、排出されると消灯
PLAY	再生中点灯 & エラー表示(エラー対策シート参照)
REC	録音中点灯
ER	オールクリア等各種処理時点灯
LEVEL	マイク入力レベルがレベルオーバー値の 70%を超えた時に点灯
ALM	ボードに CPU 異常が生じた時(制御不能)に点灯、電源再投入で消灯
POWER	電源(DC 電圧)投入にて点灯

■LED動作表

LED	点 滅	点 灯	消 灯
CD		CF カード IN	CF カード OUT
PLAY		再生中	再生終了
	CF カード内に xxx.wpj ファイルが存在しない時		電源オフ
	再生起動を行なった CH にファイルが存在しない時		「STOP」入力
REC		録音中	録音終了
	録音中に CF カード内の残メモリ容量が 2MB になった時		1.録音終了(残メモリ容量ゼロ) 2.「STOP」入力
ER	起動処理の開始～終了		起動処理終了
	オールクリア(※1)終了後 5 秒間		
	録音中に不良セクタの発生時		「STOP」入力
	CF カードのフォーマットが未対応時		電源オフ
		プロテクト中に「オールクリア(※1)」「録音」の各処理を行なった時 規定ファイル名以外の時に「録音」処理を行った時	「STOP」入力
LEVEL		入力信号(ライン or マイク)が最大の約 70%を超えた時	
ALM		CPU 異常(制御不能)が生じた時 (注)自動復旧機能で復旧した場合でも点灯保持しています。	電源オフでクリア
POWER		電源 ON	電源 OFF

※1 オールクリア :「34 CF カード-オールクリア処理」を参照。

VoiceNavi

10. 設定 モードスイッチ (再生モード、録音サンプリングモード他)

リアパネル モードスイッチで再生モード・タイマー時間・全プロテクト・サンプリングモードなどを設定します。設定を変更した場合、電源ON時に有効になります。

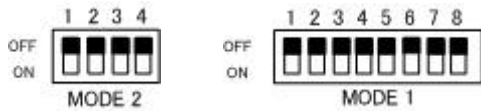

名称	No.	設定項目	設定内容
MODE1	1-3	再生モード	再生モードの設定
	4-5	タイマー時間 A	インターバルタイマー時間の設定 0/20/30/45 分 適用再生モード: 通常再生モード (注)0/1/2/...../14/15 分は MODE2(4P)で設定します。
	6	全プロテクトスイッチ設定	カード内の全データ削除防止 (録音・オールクリア)
	7-8	録音サンプリングモード	録音時の音質の設定 サンプリング周波数: 44.1KHz / 22.05KHz ビット数: 16Bit / 8Bit (注)再生時は、本設定は見えていません。 WAVE ファイルのサンプリング周波数により自動再生します。

名称	No.	設定項目	設定内容
MODE2	1-4	タイマー時間 B	インターバルタイマー時間の設定 0/1/2/...../14/15 分 適用再生モード: 通常再生モード

11. 設定-再生モード

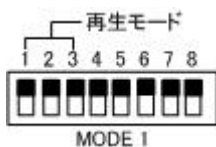

制御方法・使用用途に合った再生モードを設定します。

■再生モード概要

STOP 入力-再生強制終了 BUSY 出力-再生中出力 (●->ON)

1	2	3	4~8	再生モード	概要	
				1	接点制御-通常再生モード	ほとんどの全用途で使用できます インターバルタイマーが設定できます
				1	接点制御-通常再生モード (ライン・スルー機能)	【MIC または LINEIN-CM ボタン ON 時】 ライン入力をスルーで出力します。
●				2	接点制御-後入力切替再生モード	設備の操作説明・音響演出
	●			3	接点制御-優先順位再生モード	優先度の高い CH に即切り替え再生 [優先順位]CH4 < < CH1
●	●			4	接点制御-順番再生モード(カウント)	音響演出・作業マニュアル案内装置 1 点出力タイマー装置による定時放送
		●		5	接点制御-MIC 放送モード	【MIC-SP(LINE IN-CM)ボタン ON 時】 カード放送時、割り込みで内蔵の5W アンプでマイク放送ができます。
●		●		6	順次記憶再生モード	入力された接点情報を記憶し、順次再生を行います(メモリバッファ 32CHmax)
	●	●		7	-	-
●	●	●		8	接点制御-通常再生モード B (インターバルタイマー中 BUSY 出力 OFF) (ライン・スルー機能) (インターバルタイマー中 BUSY 出力 OFF)	動作は1の「設定制御-通常再生モード」と同一。 こちらは、インターバルタイマー待ち中には BUSY 信号を出力しません。

VoiceNavi

●**テスト再生モード** (注)スイッチ STOP+CH1 で行ないます。

モード名	概要
全チャンネル再生	スイッチ STOP+CH1 の同時 ON で接点端子に登録した音声・音響データ(WAVE ファイル)を 1CH から順番に再生します。

■**使用用途別推奨再生モード**

使用用途	適用再生モード	コメント
案内・注意放送マシン	通常再生モード	インターバルタイマー有効
案内・注意放送マシン (マイク放送したい場合)	マイク放送モード	インターバルタイマー有効 マイク放送ボタン ON で割込み放送
店頭・コーナーCM マシン	通常再生モード	インターバルタイマー有効
店頭・コーナーCM マシン (マイク放送したい場合)	マイク放送モード	インターバルタイマー有効 マイク放送ボタン ON で割込み放送
施設・観光案内板の音源	通常再生モード 後入力切替再生モード	ナレーション全て聞かせる場合、通常再生モード。(再生中、SW 入力を見ない)
音声案内装置 音声説明装置 音響演出装置	通常再生モード 後入力切替再生モード	押しボタンと完全同期で再生する場合は後入力切替再生モード
人体検知センサー等接続した説明装置	通常再生モード 順番再生モード	通常再生モード+インターバルタイマー 0 秒~1 分が一般的。 順番再生モードで複数 CH を録音(登録)した場合は、前後の人で違うアナウンスを聞くこととなります。 (例)CH1:CM1→CH2:CM2→CH3:CM3 → CH4-無音 30 秒 (各 CM の後ろ無音 1 分)
店内放送の CM 用音源 (外部 BGM 機器使用の場合)	通常再生モード (ライン・スルー機能)	
タイマー(1点出力)による定時放送の音源 (外部 BGM 機器使用の場合)	順番再生モード	
音声・音響警報の音源	通常再生モード 優先順位再生モード	
地震予知放送の音源	通常再生モード 優先順位再生モード	
地震等の連絡・避難放送の音源	通常再生モード 優先順位再生モード	
各種防災放送・訓練放送の音源	通常再生モード 優先順位再生モード	
各種通信システムの音源	通常再生モード 優先順位再生モード	
電車接近放送の音源(小型/無人駅)	通常再生モード 優先順位再生モード	

12. 設定-インターバルタイマー (接点制御-通常再生モード時有効)

再生終了後に上記モードスイッチにて設定されたタイマー時間が作動します。

タイマー作動中は、SW 入力を検知しません。タイマー作動終了後、SW 入力を検知状態になります。

BUSY 出力は作動中 ON 出力します。(再生時間+タイマー時間)

【適用再生モード】 接点制御-通常再生モード (注)他の再生モードでは使用できません。



■MODE2 (4P DIP SW) (注) MODE1 の設定時間が優先されます。

1	2	3	4	タイマー時間	
				1	0分
●				2	1分
	●			3	2分
●	●			4	3分
		●		5	4分
●		●		6	5分
	●	●		7	6分
●	●	●		8	7分
			●	9	8分
●			●	10	9分
	●		●	11	10分
●	●		●	12	11分
		●	●	13	12分
●		●	●	14	13分
	●	●	●	15	14分
●	●	●	●	16	15分

(注)1~15 分間に設定する場合、MODE1-No.4/5 は OFF にして下さい。

■MODE1 (8P DIP SW-No.4/5)

1	2	3	4	5	6	7	8	タイマー時間	
								1	MODE2 (4P DIP SW)設定による。
			●					2	インターバルタイマー 20分
				●				3	インターバルタイマー 30分
			●	●				4	インターバルタイマー 45分

(注)MODE1 のタイマー設定(No.4/5)で 20/30/45 分を設定した場合 MODE2 の 1~15 分設定は無視されます。

店頭 CM/POP 時、インターバルタイマーによる再生ができます。

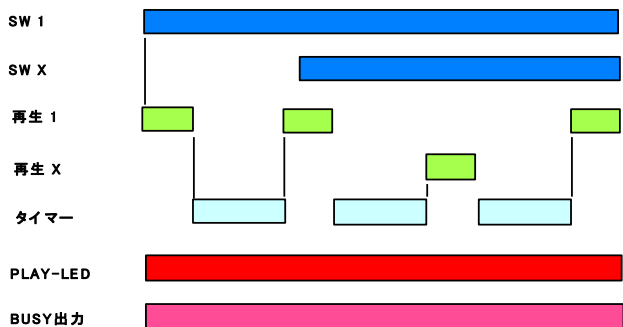

適用再生モード:通常再生モード

タイマー時間:

0/1/2/3/4/...../14/15分 ..MODE2 スイッチ

0/20/30/45分..MODE1 スイッチ

再生終了後に上記モードスイッチにて設定されたタイマー待機が作動します。

(注)

タイマー作動中は、SW 入力を検知しません。

タイマー作動終了後、SW 入力を検知状態になります。

BUSY 出力はタイマー作動中も ON 出力します。

(BUSY 期間=再生時間+タイマー時間)

VoiceNavi

13. 設定-全 CH プロテクトスイッチ (録音・オールクリア処理の禁止)

本スイッチが ON の場合は録音やオールクリア処理ができません。
誤操作による CF カード上の音声データが消失することを防止できます。

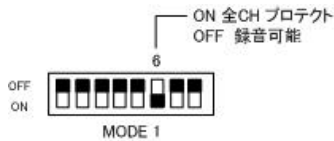

(注)

サポートソフト VoiceNavi Editor で作成したカードデータで WRX001～WRX004wav 以外の WAVE ファイル名で登録されている場合、当スイッチでプロテクト解除しても録音できません

1～5	6	7～8		プロテクト
	●		1	プロテクト無し
			2	プロテクト有効

14. 設定-録音時のサンプリングモード

ダイレクト録音時にサンプリングモードを設定します。
再生時は、ダイレクト録音時のサンプリングモードや登録した WAVE ファイルのサンプリングモードで再生します。

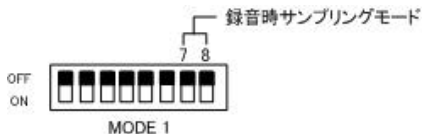

1～6	7	8		サンプリングモード	内容	備考
			1	44.1KHz 16Bit mono	高音質 CD 同等サンプリング	工場出荷時
	●		2	22.05KHz 16Bit mono	中音質	
		●	3	44.1KHz 8Bit mono	低音質	
	●	●	4	22.05KHz 8Bit mono	低音質	

● -> ON

15. 録音時間(登録時間)と再生時間

■録音時間(登録時間)

ダイレクト録音の場合	各チャンネルに録音した時間 録音時のサンプリングモード並びにカード容量による異なります。 サンプリングモードはリアパネルのモードスイッチで設定します。 各チャンネルの録音の際、異なるサンプリングモードでも録音できます。
サポートソフト VoiceNavi Editor でカード作成した場合	登録する音声・音源データ(WAVE ファイル)のサンプリングモードとカード容量により異なります。 各チャンネルへの登録の際、異なるサンプリングモードでも登録できます。(混在登録)

CF カード容量とサンプリング (注)録音サンプリングモード-リアパネル DIPSW 設定

カード容量	サンプリングモード	
	44.1KHz 16Bit mono	22.05KHz 16Bit mono
128MB	22 分	44 分
256MB	44 分	89 分
512MB	89 分	179 分
1GB	179 分	358 分
2GB	358 分	716 分

(注) 8Bitデータ/混在サンプリングモード可。

VoiceNavi

■再生時間

本体でのダイレクト録音の場合、各チャンネルに録音した時間が再生時間になります。

サポートソフト VoiceNavi Editor で既存 WAVE ファイルを使用し、カードデータを作成した場合、プログラム登録の有無、プログラム内容によります。

ダイレクト録音の場合	各チャンネルに録音した時間	
サポートソフト VoiceNavi Editor で登録した場合	プログラム登録しない場合	各チャンネルに登録した WAVE ファイル時間
	プログラム登録した場合	組立再生登録、リピート回数登録した内容による

16. 適用メモ리카ード

本製品には CF カード(工業用) 1枚付属しています。

■付属品 CF カード(工業用)

本カード内にサンプルデータ、サポートソフト、効果音・擬音などの音源ライブラリを収録しています。

収録サンプルデータ	
	・サンプルカードデータ (試験用)
	・サポートソフト VoiceNavi Editor
	・ブザー/チャイム音など音源ライブラリ

●サンプルデータのバックアップ

開封後、付属品の CF カードで WRX シリーズ本体の動作確認を行ないます。

動作確認後、CF カード内のデータをハードディスク等にバックアップコピーして保存して下さい。

バックアップ後、CF カード内のデータを削除後、サポートソフト VoiceNavi Editor で作成したスケジュールデータをコピーします。

●効果音・擬音ライブラリのバックアップと使用上のご注意

開封後、CF カード内のデータをハードディスク等にバックアップコピーして保存して下さい。

本効果音・擬音ライブラリは当社商品で使用する場合、フリー(無償)でご使用できます。

なお音源自体の音量レベル、ピッチ、合成・削除などはフリーウェア・市販の録音編集ソフトで行なうことができます。

■予備 CF カード データ交換、バックアップ用に複数枚あると重宝します。

(注意) 自社購入・使用する場合、自社責任でお願いします。

■カードフォーマット(初期化)

WRX シリーズが認識できる CF カードのフォーマットは FAT(別名 FAT16、DOS フォーマット)です。

FAT32 や NTFS フォーマットの CF カードは認識できません。

CF カード状況	使用可否	対処方法
新規購入したFAT(FAT16)でフォーマットされたカード	○	そのままご使用できます。
FAT32/NTFS フォーマット済みのカード	×	FAT(FAT16)でフォーマット
デジタルカメラで使用したカード	×	FAT(FAT16)でフォーマット

[フォーマットする際のご注意]

PCで CF カードをフォーマットする場合、必ず FAT16 を指定してフォーマットしてください。

WRX シリーズでは FAT32 フォーマットは認識できません。

17. CF カードのセット方法

電源を切った状態で CF カードをユニットのカードコネクタに挿入します。

■カードの脱着

必ず、電源を切った状態でカードの脱着を行って下さい。
再生/録音中に行なうと、カード内部が破損します。

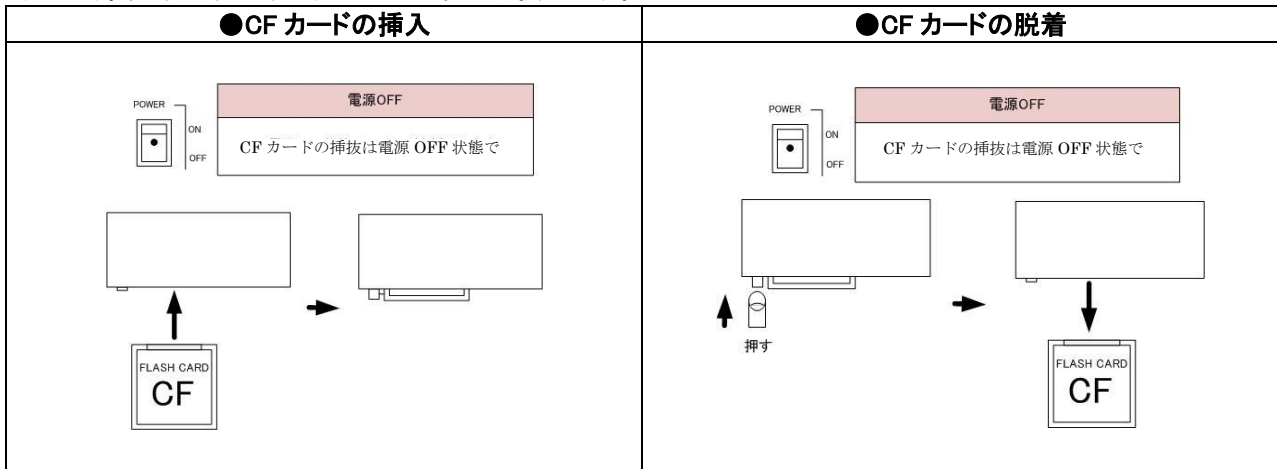

18. 接続・配線

本書記載の「各部の名称・機能」、設定、接続参考図を参照して接続します。

No.	設定項目	内容
1	音声入力ラインの接続	MIC IN にマイク、LINE IN に CD などオーディオ機器の LINE OUT と市販のオーディオケーブルで接続します。
2	音声出力ラインの接続	WRX-8F2 の LINE OUT 端子と外部アンプ・通信機器の LINE IN を市販のオーディオケーブルで接続します。
3	制御ラインの接続	SW1-4、STOP、COM などを接続します。 必要に応じて BUSY を接続します。
4	電源の接続	付属品 AC アダプタを使用して AC100V 電源に接続します。
5	録音時サンプリングモードの設定	MODE1 スイッチで、サンプリングモードを設定します。 (工場出荷時) 44.1KHz 16Bit Mono
6	再生モード・インターバルタイマーの設定	MODE1 (No.1/2/3)で再生モードをセットします。 MODE1 (No.4/5)とMODE2でインターバルタイマー時間をセットします。 (工場出荷時: 通常再生モード・インターバルタイマー0分)
7	CF カードのセット	付属品の CF カードをセットします。
8	電源 ON	POWER が点灯、CF カードが挿入されていれば CD が点灯

■接続上のご注意

配線	スピーカー配線	5m 以上、または周囲にノイズ源がある場合はシールド線をご使用ください。 なお、屋外配線の場合、雷等で帯電し、破損する可能性が大きくなります。
	LINE OUT 配線	●シールド線をご使用下さい。 ●数 m 以上延長する場合、ノイズが多い場所ではラインコンバータ(不平衡-平衡)を使用してアンプと接続して下さい。
	制御関係の配線	配線が 1m 以上、または周囲にノイズ源がある場合はシールド線をご使用ください
電源	AC 電源	付属品 AC アダプタは AC100V 電源に接続してください。

19. 電源の接続

WRX-8F2 はAC100V(付属品 ACアダプタ使用)で動作します。
ケーブル長さが不足する場合、市販のAC電源の延長ケーブルをご使用下さい。

使用電源	電圧範囲	消費電流		備考
		待機時	動作時	
AC 電源	AC100V 50/60HZ	約 10W	約 24W	付属品 ACアダプタ使用

(注)動作時 SW1-SW4 全て ON 照光, SP 出力 5Wmax 時

■DC 電源を使用したい場合 (市販の DC プラグを加工して WRX-8F2 の DC ジャックに接続します。)

使用電源	電圧範囲	消費電流		備考
		待機時	動作時	
DC 電源	DC+24V±5%	約 120mA	約 500mA	
	DC+12V±5%	約 200mA	約 800mA	

※DC12V/DC24Vのどちらにも対応しています。

[付属品の AC アダプタを使用する場合]

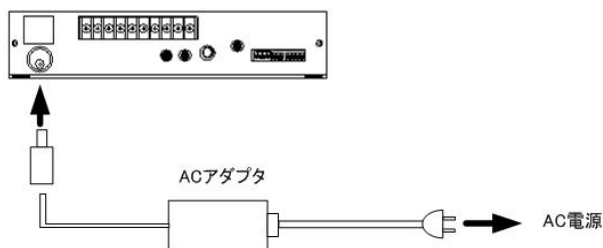

[DC 電源を使用したい場合]

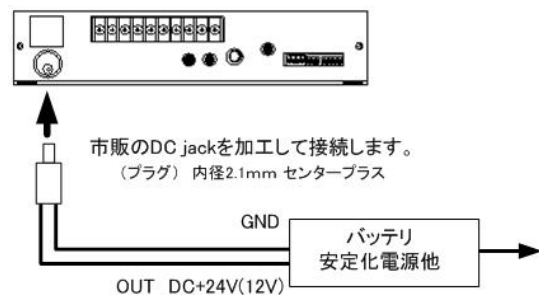

20. 拡声アンプやスピーカーとの接続

WRX-8F シリーズの場合、スピーカー出力とライン出力の 2 系統同時出力します。

名称	ジャック・端子台	出力
スピーカー出力	リアパネル 端子台 SP+ SP-	5Wmax. 8Ω +24V/+12V 時
ライン出力	リアパネル RCA ピンジャック	600Ω 不平衡 約 0dBm (工場出荷時)

※スピーカー出力には必ず、スピーカーを接続してください。スピーカー出力と外部アンプ等の LINE 入力を接続した場合、WRX-8F2 内臓のスピーカーアンプが破損します。

■出力レベルを調整したい場合

	調整個所	調整範囲	工場出荷時
スピーカー出力	フロントパネル ツマミ式可変ボリューム	約 0~5W	VR 位置 min
ライン出力	本体内ボード上半固定ボリューム (VR3)	約 -10~8dB	約 0dBm

(注)ライン出力・本体の上カバーをはずし、ボード上の半固定ボリュームを調整して下さい。

拡声アンプや無線機器と接続して使用します。

スケジュール放送、接点端子による緊急放送をライン出力します。スピーカー出力と同時出力です。

また、ライン入力もスルーで出力しますが、BGM スルーカット機能により本ユニットのスケジュール放送・緊急放送時、LINE 入力をミュート(無音)します。

VoiceNavi

■拡声アンプ・外部 BGM 機器との接続（原則として 3m 以内の場合）

WRX シリーズのライン出力・入力是不平衡タイプです。市販のオーディオケーブル(RCA)を使用して接続します。PA アンプを購入する場合、AV 機器販売・工事業者や PA メーカー(代理店)にご相談下さい。

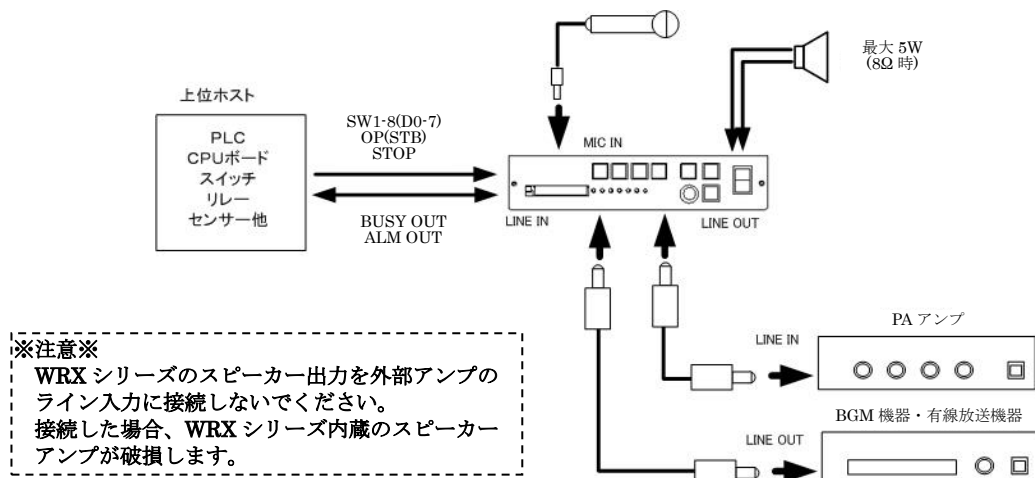

■拡声アンプとの距離が遠い場合（原則として 3m 以上の場合）

PA アンプと並行接続する必要があります。WRX シリーズのライン出力は不平衡タイプです。市販のラインコンバータ(不平衡-平衡変換器)で平衡出力してから接続します。

PA アンプのライン入力部の確認も含め、AV 機器販売・工事業者や PA メーカー(代理店)にご相談下さい。

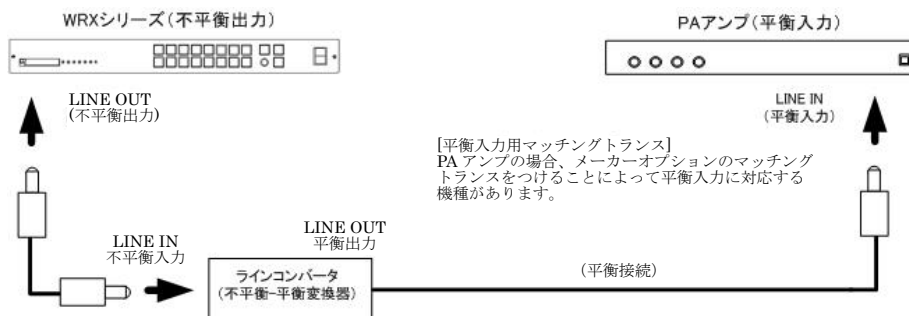

■スピーカーユニットを複数接続したい場合・スピーカーとの距離が遠い場合

PA アンプとスピーカーユニットを平衡接続する必要があります。

通常、PA アンプはスピーカーセクター機能(個別/一斉放送)、総 W 数(接続するスピーカー个数・W 数)で選択します。AV 機器販売・工事業者や PA メーカー(代理店)にご相談下さい。

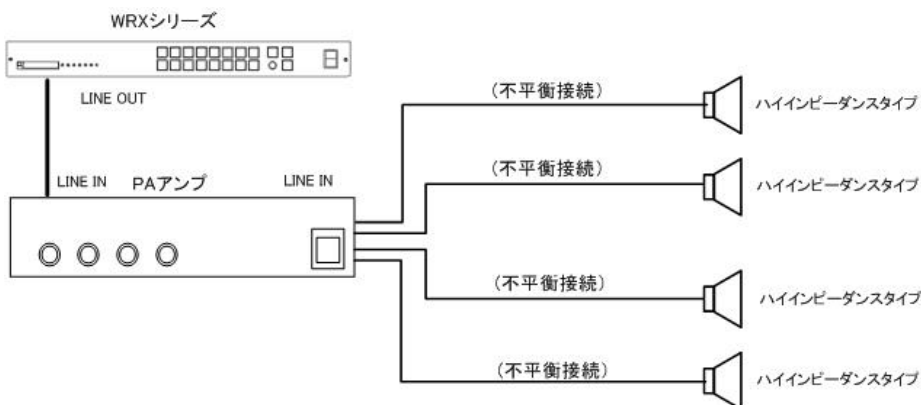

21. 外部制御・監視用接点端子の接続

接続参考図を参照ください。

■リアパネル端子台 M3×10P

SP SP 4 3 2 1 STOP OP BUSY COM
- +

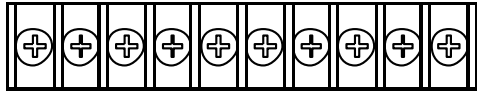

表示	名称	I/O	機能
SP-	スピーカー出力-	O	8Ω定格 5W 以上のスピーカーと接続します。
SP+	スピーカー出力+	O	8Ω定格 5W 以上のスピーカーと接続します。
4	接点端子 4	I	接点制御 /SW4
3	接点端子 3	I	接点制御 /SW3
2	接点端子 2	I	接点制御 /SW2
1	接点端子 1	I	接点制御 /SW1
STOP	接点端子 STOP	I	接点制御 /STOP
OP	接点端子 OP	I	接点制御 /OP
BUSY	接点端子 BUSY	O	接点制御 /BUSY
COM	接点端子 COM		接点制御 COM

■入出力信号

信号名	ホスト側	内容	パルス幅
/1-4	OUT	無電圧メーク接点または NPN オープンコレクタ	50ms 以上
/OP	OUT	無電圧メーク接点または NPN オープンコレクタ	50ms 以上
/STOP	OUT	無電圧メーク接点または NPN オープンコレクタ	50ms 以上
/BUSY	IN	オープンコレクタ DC+50V 500mA	

■タイミング 接点制御-再生

No.	信号名称	時間
①	SW/OP 入力時間	50ms min.
②	BUSY 出力遅延時間	50ms max.
③	音声出力遅延時間	130ms max.
④	音声終了遅延時間	50ms max.

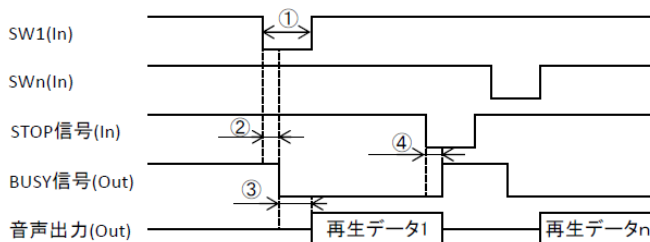

注意 録音時は CF カードへの書き込み処理の為、STOP 信号入力後約 1.5 秒程度に遅れます

VoiceNavi

22. 制御—外部機器の制御・監視用接点出力(BUSY 出力)

■出力信号

信号名	ホスト側	内容	備考
/BUSY	IN	オープンコレクタ DC+50V 500mA	再生中とインターバルタイマー待機中に出力します。

●BUSY 出力 (再生中出力)

再生中に BUSY 出力します。

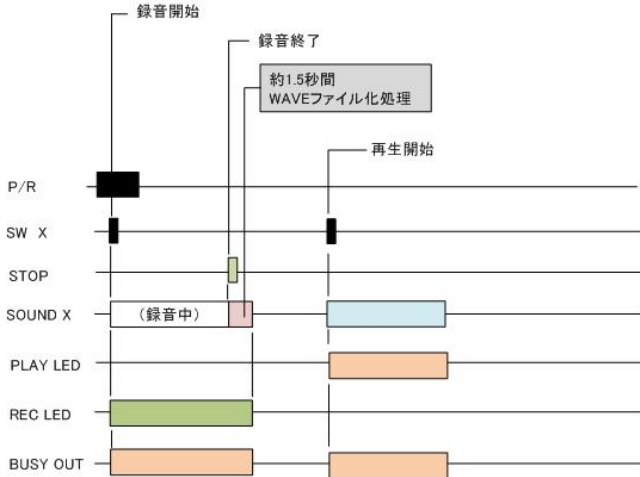

23. 制御—全チャンネル再生 (テスト用)

本モードを使用しますと CF カードのカードデータの録音(または登録されている)音声・音源データを 1 番から順番に再生します。本体・CF カード(または CF カード内のデータ)のトラブルシューティングにご利用下さい。

No.	作業項目	コメント
2	スイッチ STOP+CH1 同時 ON	全チャンネル再生開始 PLAY LED 点灯 STOP スイッチ ON 状態で CH1 スイッチを ON しますと、録音(または登録されている)音声・音源データを再生します。
3		全チャンネル再生終了 PLAY LED 消灯

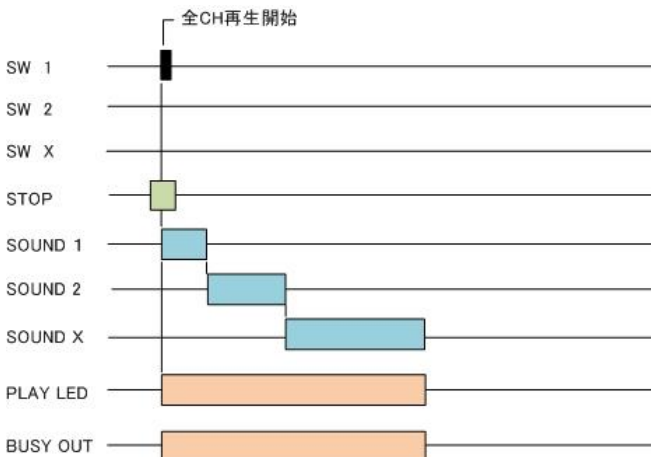

24. 制御—接点制御による再生と再生モードの説明

WRX-8F2 はのフロントパネルスイッチとリアパネルの端子台で 4CH-接点制御(再生)ができます。

制御箇所		備考欄
フロントパネル	スイッチ 1-4 STOP	(注)スイッチ1-4 プッシュロックスイッチ
リアパネル	端子台 1-4 STOP	

■再生モードの設定(リアパネル)

MODE1



■再生モード概要

STOP 入力-再生強制終了 BUSY 出力-再生中出力 (●→ON)

1	2	3	4~8	再生モード	概要	
				1	接点制御-通常再生モード	インターバルタイマーが設定できます
					接点制御-通常再生モード (ライン・スルー機能)	【MIC または LINEIN-CM ボタン ON 時】 ライン入力をスルーで出力します。
●				2	接点制御-後入力切替再生モード	設備の操作説明・音響演出
	●			3	接点制御-優先順位再生モード	優先度の高い CH に即切り替え再生 [優先順位]CH4<.....<CH1
●	●			4	接点制御-順番再生モード(カウント)	音響演出・作業マニュアル案内装置 1 点出カタイマー装置による定時放送
		●		5	接点制御-MIC 放送モード	【MIC-SP (LINE IN-CM)ボタン ON 時】 カード放送時、割り込みで内蔵の5W アンプでマイク放送ができます。
●		●		6	順次記憶再生モード	入力された接点情報を記憶し、順次再生を行います(メモリバッファ 32CHmax)
	●	●		7	-	-
●	●	●		8	接点制御-通常再生モード B (インターバルタイマー中 BUSY 出力 OFF) (ライン・スルー機能) (インターバルタイマー中 BUSY 出力 OFF)	動作は1の「設定制御-通常再生モード」と同一。 こちらは、インターバルタイマー待ち中には BUSY 信号を出力しません。

■再生モードの説明

●通常再生モード (インターバルタイマー有効)

ワンパルス入力の場合

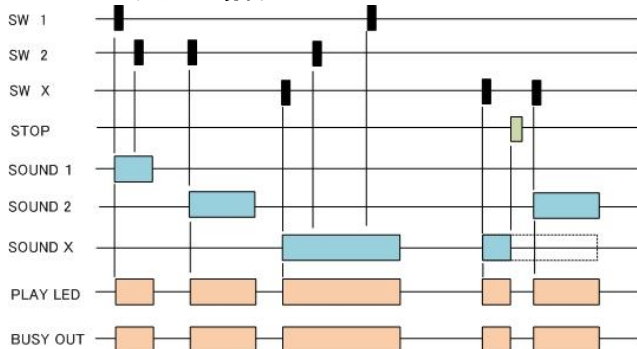

用途: 多用途
入力信号: ワンショット
再生中処理: STOP

- ① 再生は一回のみ再生で、再生中は他の入力は見ません。
- ② 再生終了後に次のSW入力からスキャンを行います。
- ③ ストップ信号入力により、即停止します。

VoiceNavi

レベル入力の場合

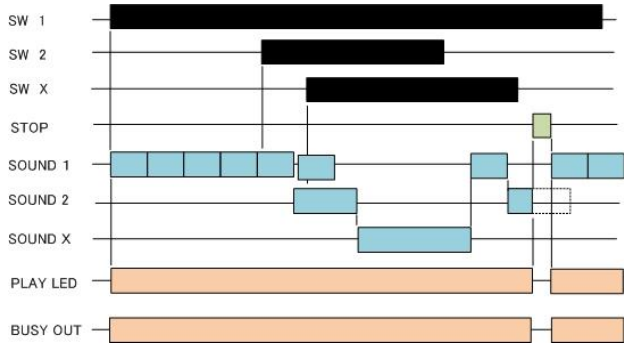

用途: 多用途 主に音声・音響警報
 入力信号: ワンショット
 再生中処理: STOP

- ① レベル入力の場合にはリピート再生で、再生中は他の入力は見ません。
- ② 再生終了後に次のSW入力からスキャンを行います。
- ③ ストップ信号入力で即停止し、引き続き入力がある時は、ストップ解除後に最初から再生します。

【インターバルタイマーの説明】

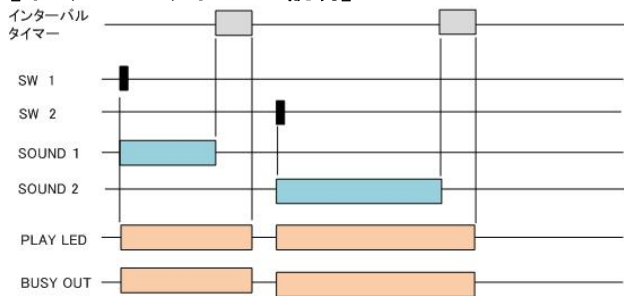

再生モード: 通常再生モード
 タイマー時間: 0~15/20/30/45 分

再生終了後に上記モードスイッチにて設定されたタイマー時間が作動します。
 (注)
 タイマー作動中は、SW 入力を検知しません。
 タイマー作動終了後、SW 入力を検知状態になります。
 BUSY 出力は作動中 ON 出力します。(再生時間+タイマー時間)

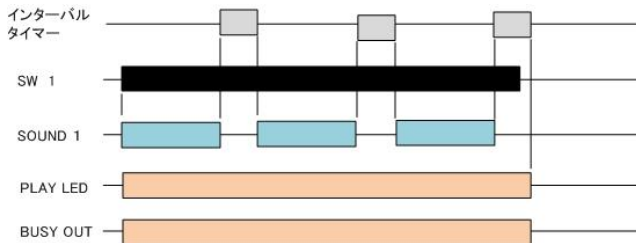

- **通常再生モード B** (インターバルタイマー有効+インターバルタイマー時の BUSY 出力無し)
 基本動作は通常再生モードと同一です。(ワンショット入力: 1回再生、レベル入力: リピート再生)
 違いは、インターバルタイマー待ち中に BUSY 信号を出力しません。

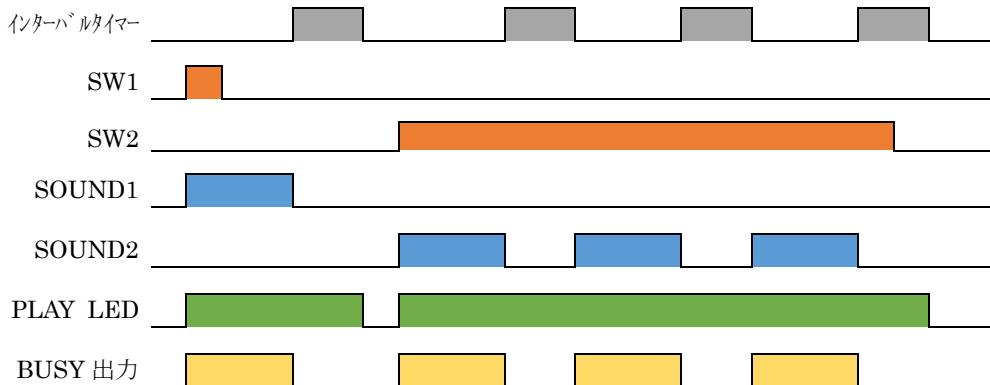

インターバルタイマー待ち中に BUSY 信号を出力しません。

VoiceNavi

■ライン・スルー機能を使用する場合

有線放送機器や BGM 機器からのライン入力をスルーでライン出力します。
チャンネルボタン、端子台制御による CM 放送時は、ライン・スルー機能は停止します。

本モードを使用する場合	本モードは下記設定時、有効になります。 1.通常再生モード 2.電源 ON 時、MIC-SP (LINE IN-CM)ボタン ON(プッシュロック)
-------------	--

●<ライン・スルー>機能で BGM 放送中、CH ボタン・外部端子制御で CM 放送する場合

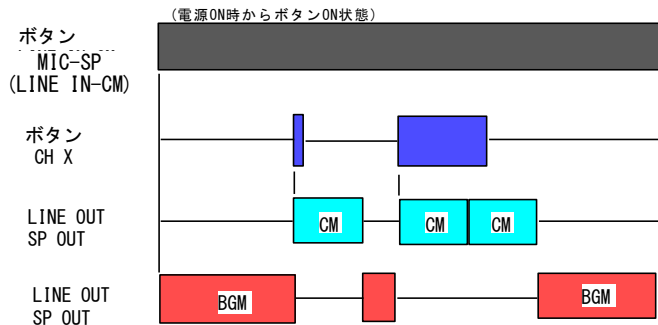

●<ライン・スルー>機能で BGM 放送中、CH ボタン・インターバルタイマーで CM リピート放送する場合

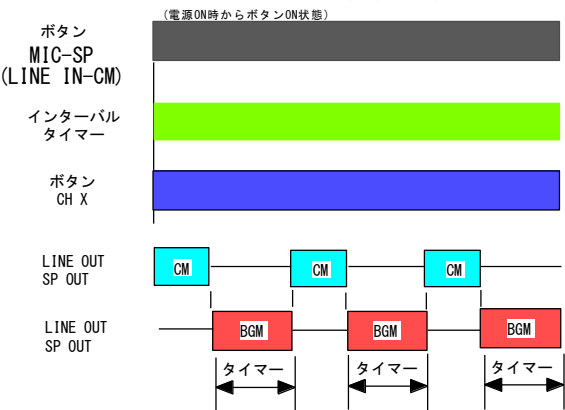

タイマー併用時は、タイマーが動作中の時は MIC/Line からの入力信号を出力します。

●後入力切替再生モード インターバルタイマー無効

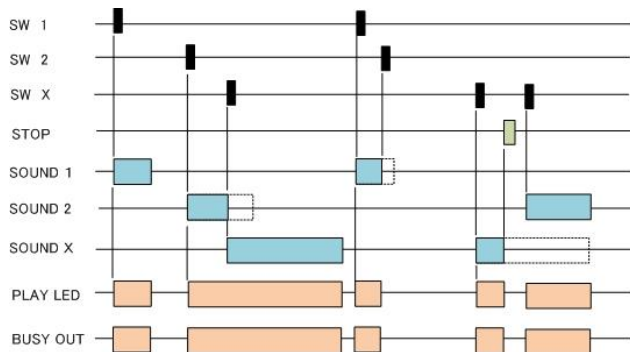

用途: 音声・音響警報
入力信号: ワンショット
再生中処理: 他 SW、STOP

再生はワンショット入力のための1回再生になります。
再生中は、当該SWを含む全てのSWを検出し、入力されると即座に入力されたSWのメッセージに切り替わります。
ストップ信号入力で即停止します。

●優先順位再生モード インターバルタイマー無効

用途: 音声・音響警報
入力信号: レベル (注)ワンショット不可
再生中処理: 他 SW、STOP

VoiceNavi

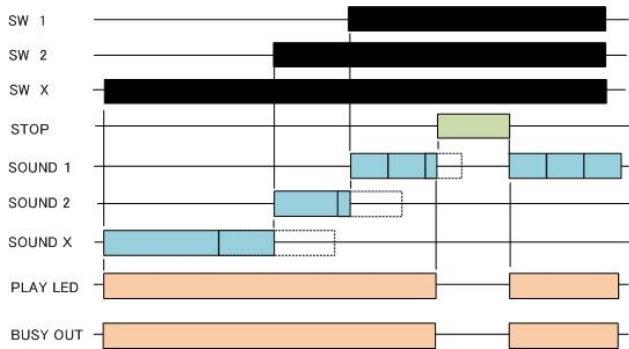

再生中は、当該SWより優先度の高いSWのみ検出し、入力されると即座に入力されたSWのメッセージに切り替わります。また、リピート再生時では、優先度の高いSWのメッセージ終了後に、再度当該SWのメッセージが、最初から再生されます。

ストップ信号入力で即停止し、リピート再生時ではストップ解除後に、再度当該SWのメッセージが最初から再生されます。

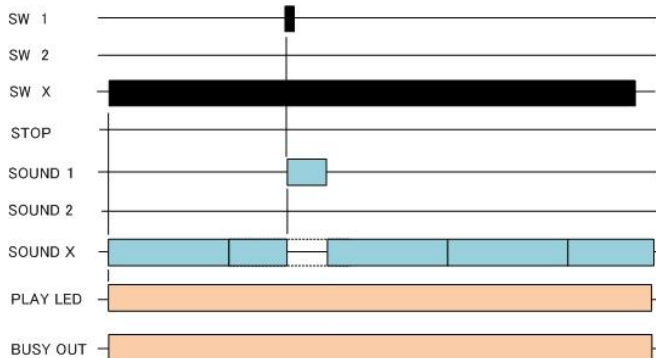

用途: BGM(鳥の鳴き声等)+CM
 入力信号: レベル+ワンショット SW1
 再生中処理: 他 SW、STOP

BGM を優先順位の低い CH に割り付け、本スイッチ ON でエンドレス再生します。
 優先順位の上位の端子への入力で、「割り込み再生」します。有線放送や外部に BGM 装置がない場合、この機能で CM&BGM マシンになります。

● 順番再生モード インターバルタイマー無効 (注) 順番再生で再生できるチャンネル数は 16CHmax です

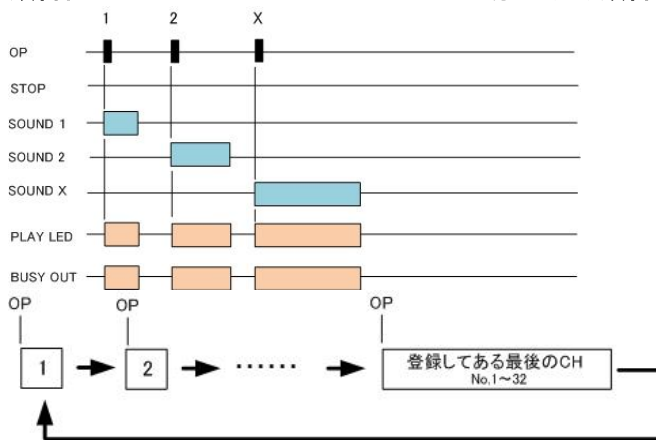

用途: 説明
 来客案内(異なる挨拶)
 入力信号: ワンショット(OP 端子)
 再生中処理: STOP

OP 信号の入力により、最初から順番に再生し、最後のチャンネルまで再生すると、再び 1CH から再生します。再生中は他の入力は見ません。ストップ信号入力で即停止し、次のOP信号の入力より最初のチャンネルから再生します。

● 順次記憶再生モード インターバルタイマー無効 (注) 記憶できるチャンネル数は 32CHmax です

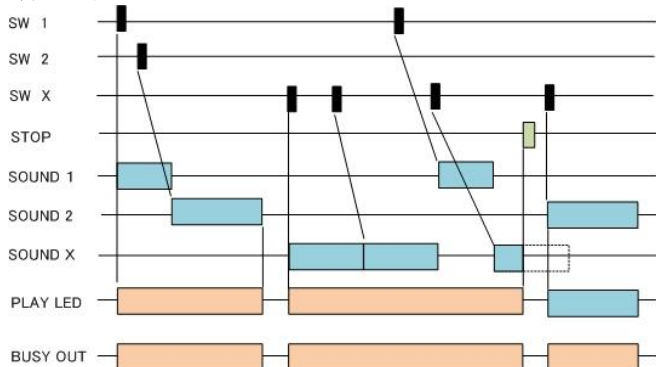

用途: BGM(鳥の鳴き声等)+CM
 入力信号: ワンショット (注) レベル不可
 再生中処理: 他 SW、STOP

検知した順にバッファメモリに記憶し、その順番で再生出力します。

VoiceNavi

●接点制御—マイク放送モード（インターバルタイマー有効）

本モードを使用しますと、MIC-SP(LINE IN-CM)ボタン ON 中、優先的にマイク放送できます。

【マイク入力のレベルオーバーについて】

マイク・入力回路には AGC 回路がありませんので、レベルオーバー(100%)しないようにマイク入力して下さい。
フロントパネルの入カレベル LED 表示は入力レベルが 70%超えた場合、点灯します。



【マイク放送上の注意】

【フロントパネルの LEVEL LED 表示】

マイク入力が、70%を超えた場合、点灯します。

マイク入力回路には AGC 回路がありませんので、レベルオーバー(100%)しないように録音して下さい。

レベルオーバーの場合、オーバーした部分がビットノイズになります。

マイク入力レベル 70%未満	マイク入力レベル 70%以上
	

【ハウリングが生じた場合】 スピーカーを離して入力して下さい。

本モードを使用する場合	本モードは下記設定時、有効になります。 1.マイク放送モード 2.マイク放送したい場合、MIC-SP(LINE IN-CM)ボタン ON (ON 中、マイク放送できます)
-------------	--

・CH ボタンによる CM リピート再生時(インターバルタイマーの未使用)

CH ボタン ON による CM のリピート再生中でも、本ボタン ON 中は CM 放送を停止し、マイク(ライン)入力を優先して放送します。

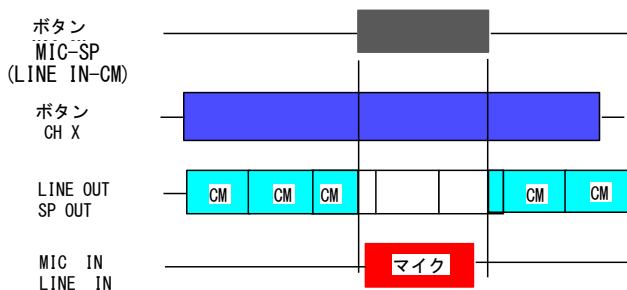

MIC-SP(LINE IN-CM)ボタン ON 中、マイク放送できます。

マイク放送中、CM 放送は再生をミュートします。

・CH ボタン・インターバルタイマーによる CM リピート再生時

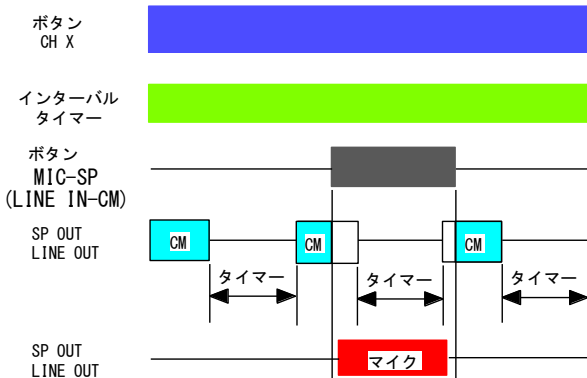

MIC-SP(LINE IN-CM)ボタン ON 中、マイク放送できます。

マイク放送中、CM 放送は再生をミュートします。

マイク入力のレベルオーバーについて	マイク・入力回路には AGC 回路がありませんので、レベルオーバー(100%)しないようにマイク入力して下さい。 フロントパネルの入カレベル LED 表示は入力レベルが 70%超えた場合、点灯します。
ハウリングが生じた場合	スピーカーを離して入力して下さい

25. 制御ーダイレクト録音の準備

録音前に、下記事項を確認・設定してから、録音して下さい。

No.	作業項目	コメント
1	CFカードの用意とセット	付属品 CF カード(工業用)または新規 CF カード 付属品 CF カードの 1C-8CH にはサンプルデータがあります。 各チャンネルの上書き録音できます。
2	録音サンプリングモードの設定	MODE1 No.6-8 で設定 (工場出荷時) 44.1KHz 16Bit mono
3	全プロテクトスイッチの解除 MODE 1 の 6	ON になっている場合、OFF に設定

■CF カードの用意

カード容量	CF カード容量の録音可能時間を参考にして、カード容量に余裕を持ってカードをご用意下さい。
フォーマット	新規購入の場合、そのままご使用できます。(FAT16)
録音時、音飛びする場合	そのままでは使用できません。 Windows パソコン上でカードアダプタを使用して、CF カードをフォーマットしてからご使用下さい。(FAT16)
デジカメで使用したカードの場合	そのままでは使用できません。 Windows パソコン上でカードアダプタを使用して、CF カードをフォーマットしてからご使用下さい。(FAT16)

■サンプリングモードの設定と録音時間

【サンプリングモードの設定】 MODE1 No.6-8 で設定

1~6	7	8	サンプリングモード	内容
			1 44.1KHz 16Bit mono	高音質 CD 同等サンプリング
	●		2 22.05KHz 16Bit mono	中音質
		●	3 44.1KHz 8Bit mono	中音質 WAV シリーズ互換
	●	●	4 22.05KHz 8Bit mono	中音質 WAV シリーズ互換

●→ON

【録音時間】

カード容量	サンプリングモード	
	44.1KHz 16Bit mono	22.05KHz 16Bit mono
128MB	22 分	44 分
256MB	44 分	89 分
512MB	89 分	179 分
1GB	179 分	358 分

■プロテクトスイッチの解除

プロテクトスイッチを解除状態(OFF)にして下さい。

名称	SW	Bit-No.	設定項目	設定内容
全プロテクトスイッチ	MODE1	6	録音・オールクリア禁止	録音、オールクリアが禁止できません。

VoiceNavi

■サポートソフト VoiceNavi Editor でカードデータ作成した CF カードへ録音する場合

カード内の WAVE ファイル名を確認して下さい。

不明の場合、再生操作を行い、再生しないことを確認し、Windows パソコン上で CF カードをフォーマットしてから録音して下さい。

ファイル名	録音可否	コメント
WRX001.wav~004	録音できます。 (上書き録音上)	前のデータに上書き録音します。 録音終了後、CF カード内のカードデータファイル(.wpj)の内容も変更します。
上記以外のファイル名	録音できません。	1-4CH が WRX001~004.wav でない場合、録音できません。 Windows パソコン上でファイル名を WRX001.wav~004 にリネームした場合、録音できます。
新規のカード	録音できます。	初回録音終了時、カードデータファイル(.wpj)を自動作成します。

■録音自動終了

カード内の残メモリ容量 2MB 未満から REC LED が点滅状態になり、メモリ終了と同時に録音処理を終了します。

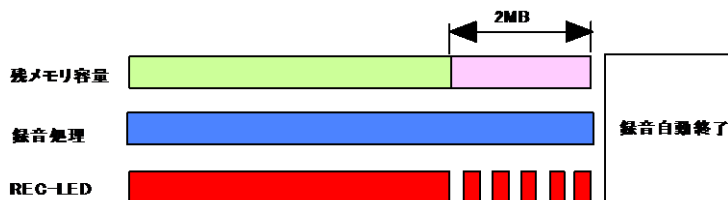

REC LED
残メモリ容量 2MB 未満より点滅

サンプリングモード	録音時間 max.
	2MB
44.1KHz 16Bit Mono	20 秒前
22.05KHz 16Bit Mono	40 秒前
44.1KHz 8Bit Mono	40 秒前
22.05KHz 8Bit Mono	80 秒前

■モードスイッチによる全CH録音の禁止

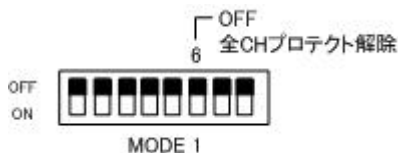

本スイッチの 6 が ON の場合、全 CH の録音(消去含む)ができません。

■ファイル名による録音の禁止

- 1 a001.wav (上書き)録音できない
- 2 b002.wav (上書き)録音できない
- 3 WRX003.wav
- 4 WRX004.wav

WRX001~WRX004 以外の WAVE ファイル名で登録されている場合、その CH は(上書き)録音できません。

26. 制御ーダイレクト録音のマイク・ライン入力

WRX-8F シリーズの場合、マイクまたはライン入力でダイレクト録音できます。

	コネクタ	適合インピーダンス	入力感度	備考欄
MIC IN	リアパネル ミニプラグ	600Ω	-65dBm (調整可)	LEVEL LED 点灯 入力レベル 70%以上
LINE IN	リアパネル ミニプラグ	10KΩ	-15dBm (調整可)	

【マイク入力録音上の注意】

デジタル録音の CM/アナウンスマシンですが、マイク入力/ライン入力はアナログ回路です。
下記の事項に注意しながら録音して下さい。



録音環境	静音環境にして下さい。(特に、エアコン)
マイク	吐息対策のため、ウィンドブレーカー(ブレスブレーカー)がついているマイクを推奨。 マイクを一定距離に置いて、録音して下さい。
アナウンス	レベルオーバーしないように、マイクを一定距離、安定した声量で録音して下さい。 デジタル録音ですので、何回でも再録音できます。
サンプリングモード	周囲環境がうるさい・・・静音環境下でない場合(マイク放送など) 44.1KHz 16Bit(または 22.05KHz 16Bit)で録音またはマイク放送して下さい。

【マイク入力上の注意】

●フロントパネルの LEVEL LED 表示

マイク入力が、70%を超えた場合、点灯します。

マイク入力回路には AGC 回路がありませんので、レベルオーバー(100%)しないように録音して下さい。
レベルオーバーの場合、オーバーした部分がビットノイズになります。

マイク入力レベル 70%未満	マイク入力レベル 70%以上
	

●マイク入力のレベルオーバー

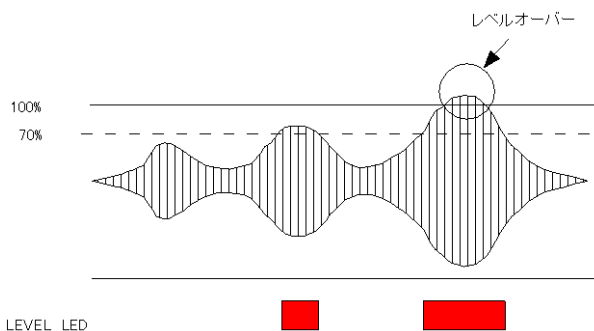

マイク入力が、70%を超えた場合、点灯します。

WRX-8F2 のマイク入力回路には AGC 回路がありません。

レベルオーバー(100%)しないように録音して下さい。
レベルオーバーの場合、オーバーした部分がビットノイズになります。

【入力レベルを調整したい場合】

本体の上カバーをはずし、ボード上の半固定ボリュームを調整して下さい。

	調整箇所	調整範囲	工場出荷時
マイク入力	ボード上半固定 VR1	約 4~13dB	約 8dB
ライン入力	ボード上半固定 VR2	約 -9~0dB	約 -5dB

27. 制御－録音自動終了とREC LED 点滅

CF カード内の残メモリ容量 2MB 未満から REC LED が点灯から点滅状態になり、メモリ終了と同時に録音処理を終了します。

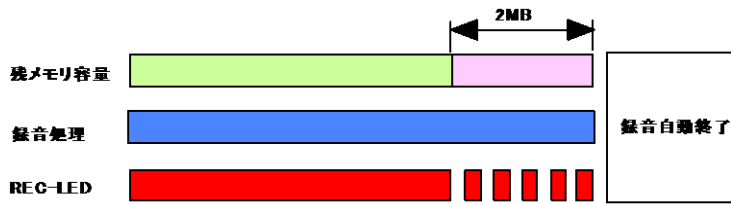

■REC LED 点灯から点滅

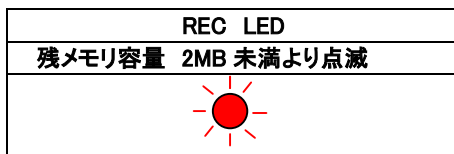

サンプリングモード	録音時間 max.
	2MB
44.1KHz 16Bit Mono	20 秒前から点滅
22.05KHz 16Bit Mono	40 秒前から点滅
44.1KHz 8Bit Mono	40 秒前から点滅
22.05KHz 8Bit Mono	80 秒前から点滅

28. 制御－新規カード録音

録音時、モニターしないモードとモニターするモードがあります。

■録音モニターしない場合

No.	作業項目	コメント
1	REC SW ON+ CH1～4 SW ON	録音開始 REC LED 点灯
2	STOP SW ON	録音終了 STOP 後、WAVE ファイル化処理に 1.5 秒間かかります。 REC LED 消灯 メモリカード内の空き容量が終了した場合は自動的に録音を終了します。

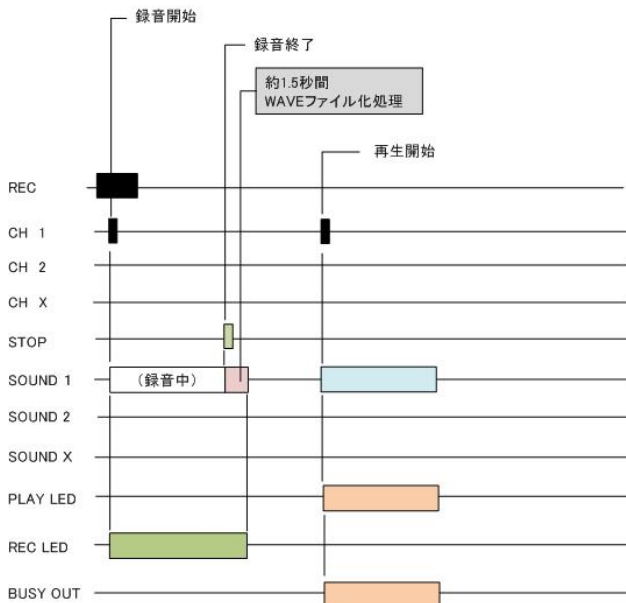

(ご注意)

録音終了後、WAVE ファイル化処理のため 1.5 秒間程度かかります。この間、REC LED は継続点灯します。本処理中、カードの脱着した場合、CF カード内のメモリ等は破損し、修理・復旧できません。

VoiceNavi

■録音モニターを使用する場合

No.	作業項目	コメント
1	STOP SW ON+CH2 SW ON	録音モニター開始
3	REC SW ON+ CH1~4 SW ON	録音開始 REC LED 点灯
4	STOPSW ON	録音終了 STOP 後、WAVE ファイル化処理に 1.5 秒間かかります。 REC LED 消灯
5	STOP SW ON+CH2 SW ON	録音モニター終了 2 秒以内に CH2 スイッチを OFF にして下さい。 2 秒以上 ON 状態の場合、CH2 を再生します。

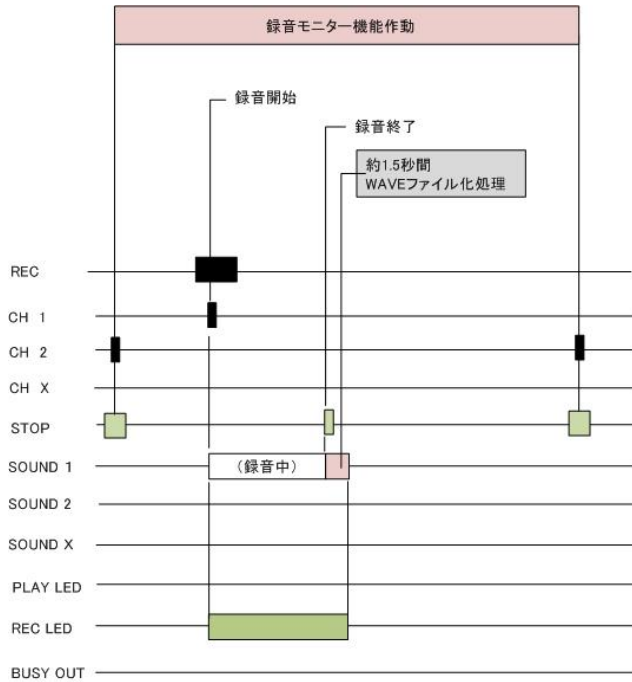

(ご注意)

録音終了後、WAVE ファイル化処理のため 1.5 秒間程度かかります。

この間、REC LED は継続点灯します。

本処理中、カードの脱着した場合は、CF カード内のメモリ等は破損し、修理・復旧できません。

VoiceNavi







■操作手順

●録音モニターを使用しない場合

再生モード設定		接点制御-通常再生モードに設定します。 リアパネル MODE1-No.1~3 全て OFF				
プロテクト解除		リアパネル MODE1 MODE1-No.6 OFF				
録音開始		REC ボタンを ON 状態にし、CH ボタン X を ON しますと録音を開始します。 CF カードにリアルタイムでアナログ/デジタル変換して PCM 形式で記録します。 REC LED 点灯します。 (注) CH ボタンはプッシュロック式のため、録音開始後、再度 ON して OFF 状態にして下さい。OFF しない場合、STOP ボタンを ON して録音終了と同時に再生状態になります。				
マイク入力 (LINE 入力)		録音したい音をマイク入力、LINE 入力から入力してください。				
録音終了		ストップボタン ON で録音を終了します。 【残メモリ容量による録音自動終了機能】 カード内の残メモリ容量 2MB 未満から REC LED が点滅状態になり、メモリ終了と同時に録音処理を終了します。 <table border="1" style="margin-top: 10px;"> <thead> <tr> <th></th> <th>REC LED</th> </tr> </thead> <tbody> <tr> <td>残メモリ容量 2MB 未満より点滅</td> <td style="text-align: center;"> </td> </tr> </tbody> </table> 録音終了後、PCM 形式で記録した音声データのファイルを WAVE ファイル形式・登録エディタファイル VoiceNavi Editor(ボイスナビエディタ)の管理データファイル形式にファイルコンバートします。 この時間は約 1.5 秒間かかります。		REC LED	残メモリ容量 2MB 未満より点滅	
	REC LED					
残メモリ容量 2MB 未満より点滅						
試聴		CH ボタン X を ON しますと再生開始します。 STOP ボタンで再生を強制停止します。				
再録音		上書き録音になります。 上記と同一操作で再録音できます。 (注)チャンネル消去の機能はありません。				
追加録音		空きチャンネルは、新規録音できます。 (注)チャンネル消去の機能はありません。				

VoiceNavi

●録音モニターを使用する場合

プロテクト解除		リアパネル MODE1 MODE1-No.6 OFF ※サポートソフト VoiceNavi Editor で作成したカードデータで WRX001～004wav 以外の WAVE ファイルが登録されている場合はプロテクト解除しても録音できません。
録音モニター開始	 + 	2 秒以内に CH2 スイッチを OFF にして下さい。 (注) 2 秒以上、2 が ON 状態の場合、CH2 を再生します。
録音スタート	 + 	録音スタート後、1-4(8)ボタンを OFF 状態にして下さい。 (ブッシュロック式のため)
マイク入力 (LINE 入力)		録音したい音をマイク入力、LINE 入力から入力してください。 ※ハウリングが生じる場合はマイクとスピーカーを離して下さい。
録音終了		STOP 後、WAVE ファイル化処理に 1.5 秒間かかります。 メモリカード内の空き容量が終了した場合は自動的に録音を終了します。
録音モニター終了	 + 	2 秒以内に CH2 スイッチを OFF にして下さい。 2 秒以上 ON 状態の場合、CH2 を再生します。

【残メモリ容量による録音自動終了機能】

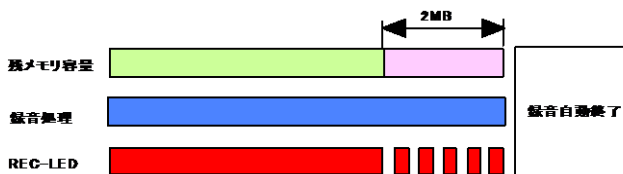
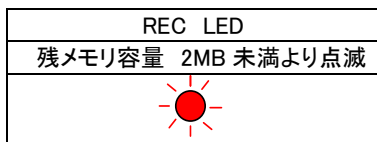

カード内の残メモリ容量 2MB 未満から REC LED が点滅状態になり、メモリ終了と同時に録音処理を終了します。

サンプリングモード	録音時間 max.
	2MB
44.1KHz 16Bit Mono	20 秒前
22.05KHz 16Bit Mono	40 秒前
44.1KHz 8Bit Mono	40 秒前
22.05KHz 8Bit Mono	80 秒前

5. 録音データのバックアップとコピー・再利用・編集加工

録音したデータのバックアップは Windows パソコンとカードアダプタでできます。

データのバックアップとコピー	Windows パソコン上または CD-R などにバックアップできます。 バックアップしたデータを別のカードにコピーして使用できます。
データの再利用	録音した WAVE ファイルは、登録エディタ VoiceNavi Editor を使用して、個別に再利用して、別のカードデータを作成できます。
データの編集加工	WAVE ファイルですので、WindowsOS 付属の録音ソフト「サウンドレコーダ」やフリー・市販の録音編集ソフトで編集加工して、利用できます。

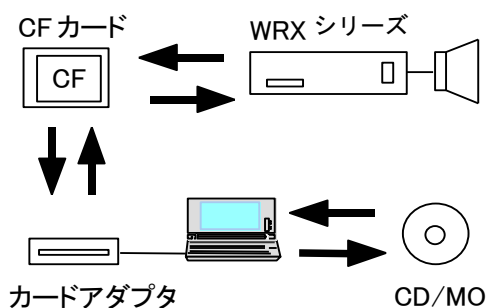

WRX シリーズでダイレクト録音したデータは CF カードに WAVE ファイル形式で記録されますので、カードアダプタを経由して、Windows パソコン上のハードディスクにバックアップできます。WAVE ファイルですので、Windows パソコン上で試聴できます。

29. 制御—追加録音・再録音

新規カード録音と同様の操作で行ないます。残時間(残メモリ容量)に注意して録音します。

追加録音の場合	空きチャンネルに録音	カード内の空きメモリエリアに録音します。
再録音の場合	既録音済みチャンネルに録音	録音したチャンネルを上書きします。

30. 操作・調整

CF カードの脱着、操作・調整は電源 OFF 状態で行って下さい。

■操作

録音	新規カード録音の場合	参照 操作—新規カード録音の場合
	追加・再録音の場合	参照 操作—追加録音・再録音の場合
再生	既録音したカードの場合	参照 操作—再生
マイク放送の場合	既録音したカードの場合	参照 操作—マイク放送

■調整

録音・マイク放送	マイク入力	参照 ダイレクト録音のマイク・ライン入力
録音	ライン入力	参照 ダイレクト録音のマイク・ライン入力
再生	スピーカー出力	参照 拡声アンプやスピーカーとの接続
再生	ライン出力	参照 拡声アンプやスピーカーとの接続

31. サポートソフト PC 上でカードデータを作成したい場合

詳細はサポートソフト VoiceNavi Editor の取扱説明書をご参照下さい。

■サポートソフト VoiceNavi Editor の入手先 (注)市販カードアダプタもご用意下さい

付属品 CF カード内	CFカード内の圧縮ファイルを PC にコピーし、解凍・インストールします。
ホームページ	圧縮ファイルを PC にダウンロードし、解凍・インストールします。

■音声・音響データの録音・登録 と WRX/WAV シリーズ用カードデータ作成

WRX/WAV シリーズはクライアント自身で音声・音源データの登録・変更ができます。

サポートソフト VoiceNavi Editor(ボイスナビエディタ)上で音声・音源データ(WAVE ファイル)登録、接点端子・アドレスに登録します。その際、最大 8 データまでの組立再生・9 回までのリピート回数などのプログラム登録もできます。

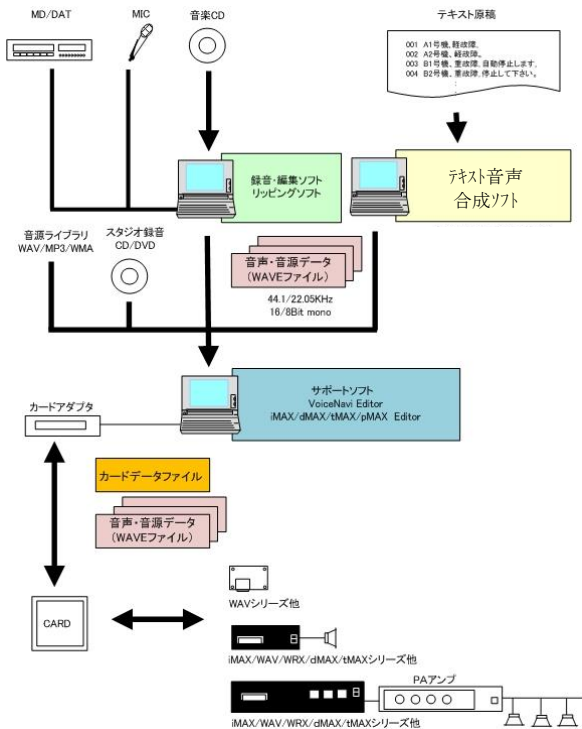

■音源・音声データ WAVE ファイルの用意 (※著作権にご注意ください)

1. PC 録音
市販等の録音編集ソフトを使用して PC で WAVE ファイルを作成。
2. オーディオ CD の場合
市販等の変換ソフトで WAVE ファイル化。
3. テキスト入力の場合
市販等のテキスト音声合成ソフトで WAVE ファイル作成。

■サポートソフトでカードデータ作成

1. 音声・音源データ(WAVE ファイル)登録
2. 接点端子・アドレスに登録
3. プログラム登録(組立再生・リピート回数)
4. カードデータ作成

■CF カードへコピー

CF カードリーダー等を接続し、作成したカードデータを CF カードにコピーします。

サポートソフト・ツール

WRX/WAV シリーズはクライアント自身で音声・音源データの登録・変更ができます。

サポートソフト VoiceNavi Editor(ボイスナビエディタ)上で音声・音源データ(WAVE ファイル)登録、接点端子・アドレスに登録します。その際、最大 8 データまでの組立再生・9 回までのリピート回数などのプログラム登録もできます。

■サポートソフト VoiceNavi Editor

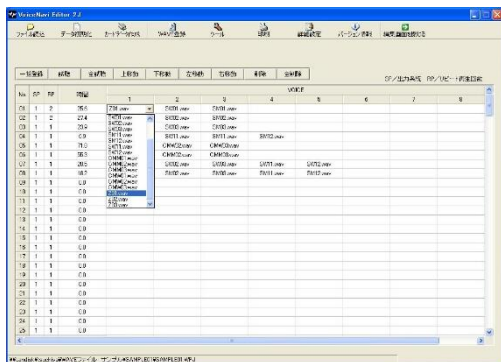

無償 WEB 配布
付属品 CF カード内収録

VoiceNavi

■WRX シリーズ本体でのダイレクト録音とサポートソフト VoiceNavi Editor の関係

WRX シリーズで録音した場合、上記の WAVE ファイル以外に接点端子・アドレスと WAVE ファイル(.wav)とを管理するカードデータファイル(.wpj)を自動作成します。

●カード内ファイル内容

名称	カード内ファイル名	コメント
カードデータファイル	default.wpj	アドレス(端子)と WAVE ファイルの割り付け内容などのデータ
WAVE ファイル	WRX001.wav～WRX004.wav	(注)録音した CH 分のみ作成

本カードデータファイルはサポートソフト VoiceNavi Editor 上で作成した同一形式です。

同一形式ですので、サポートソフト VoiceNavi Editor 上でダイレクト録音のカードデータの読み込み、音声・音源データ(WAVE ファイル)の追加・変更・削除などができます。

■サポートソフト VoiceNavi Editor で音声・音響データ(WAVE ファイル)を登録する場合

WAVEファイル登録画面でWAVEファイル登録



アドレス・プログラム登録画面で、WAVEファイル登録



アドレス・プログラム登録画面で、プログラム登録



カード作成画面でカード作成



作成したカードデータはCFカードにコピー

設定画面(モード)で B mode(WRX series)を設定。

設定画面(フォルダ)で WAVE ファイル収納先のフォルダを設定。

WAVE ファイル登録画面で使用する WAVE ファイルを登録します。(試聴できます)

アドレス・プログラム登録画面で、WAVE ファイルをアドレス(チャンネルスイッチ・接点端子)に登録します。

【WRX-8F シリーズ上で再録音したい場合】

WRX シリーズ上で再録音したい場合は、WAVE ファイル名を WRX001.wav ～ WRX004.wav をご使用下さい。

他のファイル名の WAVE ファイルを使用した場合、WRX-8F シリーズ上では再録音できません。

アドレス・プログラム登録画面で、プログラム登録できます。

【プログラム再生登録】

組立再生登録	8WAVE ファイル max.
リピート回数登録	9 回 max. 上記組立再生登録全体×リピート回数

カード作成画面で、所定事項を入力し、カードデータ作成端子でカードデータを作成します。

●新規作成と追加・変更・削除

PC 録音、スタジオ録音した音声・音源データ(WAVE ファイル)を登録、接点端子(アドレス)登録、カードデータ作成できます。

●本体でダイレクト録音するには

ダイレクト録音したい場合、接点端子に該当する CH No.を WRX001～004 というファイル名の WAVE ファイルを登録しておきます。このファイル名の場合、ダイレクト録音(上書き)できます。

VoiceNavi

●カードデータ作成画面 (カードファイル名) ****.wpj

●WAVE ファイル登録画面

No.	WAVE ファイル名
01	WRX001.wav
02	WRX002.wav
03	WRX003.wav
04	WRX004.wav

【新規登録】

WAVE ファイル登録画面では、WAVE ファイルのフォルダを指定して、個別ファイル一括で登録します。

【WRX シリーズ上で再録音したい場合】

WRX001.wav～WRX004.wav のみ有効

WRX シリーズ上で再録音したい場合は、WAVE ファイル名を WRX001.wav～WRX004.wav をご使用下さい。

無音 1 秒程度や適当なデータの WAVE ファイルで可。

(ご注意)

他のファイル名の WAVE ファイルを使用した場合、WRX シリーズ上では再録音できません。

エディット画面(アドレス・プログラム再生登録画面)

WAVE ファイル登録画面で登録した WAVE ファイルは何回でも登録できます。

(プログラム登録) 1 接点(アドレス) 8 データ max. リピート回数 9 回 max.

No.	SP	R	1	2	3	4	5	6	7	8
01	1	2	a001.wav	b002.wav	c003.wav					
02	1	1	b002.wav							
03	1	1	c003.wav							
04	1	1	abc01.wav							

[録音プロテクト] 下記の場合、WRX-8F シリーズでは録音できません。

方法	内容	コメント
全 CH プロテクト	モードスイッチ 1 の 6	全 CH 録音できません
ファイル名による	WRX001～WRX004 以外のファイル名	

32. サポートソフトダイレクト録音したカードデータを変更したい場合

サポートソフト VoiceNavi Editor 上でカードデータファイル default.wpj と WAVE ファイル(WRX001.wav～)を読み込み、アドレス(接点端子)変更や組立再生・リピート回数設定、既存 WAVE ファイルの追加登録ができます。

■録音したカードデータを読み込み、データの追加変更やプログラム登録をしたい場合



CF カードのデータをカードアダプタ経由でパソコン内のフォルダにコピーします。

WAVE ファイル登録画面でそのフォルダ内のカードデータファイル default.wpj を指定し、開きます。

【WAVE ファイルを追加したい場合】

WAVE ファイル登録画面で使用する WAVE ファイルを登録します。(試聴できます)

アドレス・プログラム登録画面で、WAVE ファイルをアドレス(チャンネルボタン・接点端子)に登録します。(試聴できます)

【WRX-8F2 上で再録音したい場合】

WRX シリーズ上で再録音したい場合は、WAVE ファイル名を WRX001.wav ～ WRX004.wav をご使用下さい。

他のファイル名の WAVE ファイルを使用した場合、WRX シリーズ上では再録音できません。

アドレス・プログラム登録画面で、プログラム登録できます。

【プログラム再生登録】

組立再生登録	8WAVE ファイル max.
リピート回数登録	9 回 max. 上記組立再生登録全体×リピート回数

(注)プログラム登録した場合、WRX シリーズ上で再録音できません。

カード作成画面で、所定事項を入力し、カードデータ作成端子でカードデータを作成します。

CF カードに上書きコピーする場合、カードデータファイル名は、default.wpj のまま、カードデータ作成します。

新規のカードデータファイル名でカード作成した場合、CF カードをフォーマットしてからコピーして下さい。(または上書きコピー後、default.wpj を削除して下さい)

■WRX シリーズで録音したカードデータをサポートソフトで読み込んだ場合

●カードデータ作成画面 (カードファイル名) default.wpj

●WAVE ファイル登録画面

No.	WAVE ファイル名
01	WRX001.wav
02	WRX002.wav
03	WRX003.wav
04	WRX004.wav

【WRX-8F2 上で再録音したい場合】

WRX-8F2 上で再録音したい場合は、WAVE ファイル名を WRX001.wav～WRX004.wav をご使用下さい。

(ご注意)

他のファイル名の WAVE ファイルを使用した場合、WRX シリーズ上では再録音できません。

VoiceNavi

●アドレス・プログラム再生登録画面

No.	SP	R	1	2	3	4	5	6	7	8
01	1	1	WRX001.wav							
02	1	1	WRX002.wav							
03	1	1	WRX003.wav							
04	1	1	WRX004.wav							

33. CFカードデータのバックアップとコピー・再利用・編集加工

録音したデータのバックアップは Windows パソコンとカードアダプタでできます。

■使用用途

データのバックアップとコピー	Windows パソコン上または CD-R などにバックアップできます。 バックアップしたデータを別のカードにコピーして使用できます。
データの再利用	録音した WAVE ファイルは、サポートソフト VoiceNavi Editor を使用して、個別に再利用して、別のカードデータを作成できます。
データの編集加工	WAVE ファイルですので、Windows OS 付属の録音ソフト「サウンドレコーダ」やフリー・市販の録音編集ソフトで編集加工して、利用できます。 この場合、CF カード内の WAVE ファイルをダイレクトの編集加工もできますが、バックアップ・編集加工後、再度、カードにコピーした方がデータ保持上安全です。

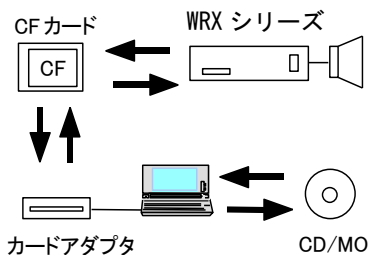

WRX シリーズでダイレクト録音したデータは CF カードに WAVE ファイル形式で記録されますので、カードアダプタを経由して、Windows パソコン上のハードディスクにバックアップできます。

WAVE ファイルですので、Windows パソコン上で試聴できます。

34. CF カードオールクリア処理(管理データファイル内容の消去)

本処理は、カード内の管理データファイルの管理データ(チャンネルボタン・接点端子と該当する WAVE ファイルの関係)を消去します。

No.	作業項目	コメント
1	電源スイッチ OFF	一旦電源を OFF してください。
2	MODE 1 の 6 OFF	全プロテクトスイッチ OFF (全プロテクト状態ではオールクリアできません。)
3	電源スイッチ ON	オールクリア処理は電源 ON 後の 2 秒間のみ有効です。
4	STOP + CH4 ON	オールクリア開始 ERR LED 点滅
5		オールクリア終了
6	電源スイッチ OFF	電源を OFF して、
7	(MODE 1 の 6 OFF)	必要であれば全プロテクトスイッチを ON してください。

(注)途中で電源 OFF やカードの脱着を行ないますとカードは完全に破損し、修復ができません。

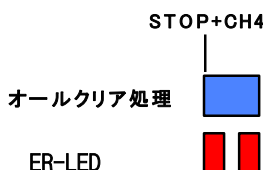

(注)WAVE ファイル自体を削除するのではなく、その WAVE ファイルを管理する管理データファイルの内容を消去し、再生できない状態になっています。

35. 自己復旧機能（ウォッチドックタイマリセット）

万一、雷等の外来ノイズにより CPU が暴走した場合に、ウォッチドックタイマにより CPU を強制リセット、入力信号待機状態になります。自己復旧機能が作動したことを知らせるため、ALM LED を点灯保持します。電源 OFF で、保持を解除します。

（注）本機能は CPU を再起動するものです。ハード故障は本機能では復旧しませんのでご注意ください。

ノイズが連続入力していると自己復旧を繰り返します。→再生できない状態になります。

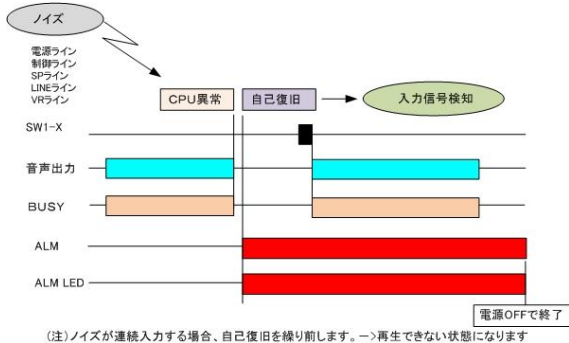

【自己復旧機能が作動した場合の対策】

周囲にモーターなどノイズ発生源がありますのでノイズ対策を行って下さい。

- ・電源ライン(特にチェックする)
- ・制御ライン
- ・SP ライン(配線が長い場合、シールド線にする)
- ・LINE ライン
- ・VR ライン(シールド線)

（注）WR-8F2 は ALM 出力端子を装備していません。

36. 定期点検・調整

本ユニットは半導体部品を搭載した精密な電子製品です。
毎月または年に数回、点検または調整を行って下さい。

●外観チェック

	点検箇所	点検内容
1	POWER LED	点灯しているか
2	CD LED	点灯しているか（CF カードセット状態）
3	PLAY LED	再生時、点灯するか
4	REC LED	録音時、点灯するか
5	ER LED	消灯しているか（通常時、点検しない）
6	ALM LED	消灯しているか

（注）ER・ALM LED の点検はできません。（参照）自己復旧

●動作チェックーテスト放送モード(個別/全)時

	点検箇所	点検内容
1	スピーカー出力	再生時、出力するか
2	ライン出力	再生時、出力するか
3	音量ボリューム	スピーカー出力が可変するか

●動作チェックー入出力端子(使用している場合)

	点検箇所	点検内容
1	1-4	ON 入力した CH を再生(録音)するか
2	OP(STB)	同上
3	STOP 端子	再生を強制終了するか
4	BUSY 出力端子	再生中出力するか

●商品寿命に関して

（ご注意）下記年数は無故障などを保証したものではありません。
使用環境(特に温度変化)により、寿命が短くなる場合があります。

商品寿命	約 10 年間程度	（温度 15°C～25°C程度で使用した場合）
------	-----------	-------------------------

VoiceNavi

■標準仕様 RoHS対応

定格使用電圧	AC100V 50/60HZ (注) 付属品 ACアダプタ使用									
消費電力・電流	待機時 約 10W 最大時 約 24W(SW1-SW4 全て ON, SP 出力は 5Wmax) [DC 電源の場合] DC Jack 利用 (注)DC 電源用端子台はありません DC+24V 時 待機時 約 120mA 最大時 約 500mA DC+12V 時 待機時 約 200mA 最大時 約 800mA									
寸法・重量	210W X 180D X 44H mm 約 1.6 Kg EIA ラック収納対応									
仕上・塗装	スチール ブラック 焼付塗装									
使用環境	使用時:-5°C~55°C 0%~80%RH 保存時:-10°C~70°C(但し結露なき事)									
録音・再生方式	■ダイレクト録音 WAVE ファイル形式 (注)PCM 録音後、WAVE ファイル形式で記録 ■サポートソフト登録 WAVE ファイル サンプリングモード 44.1/22.05KHz 16/8Bit Mono									
再生帯域	30Hz~10KHz									
音声入力	MIC 入力	9dBm(出荷時) (注) VR1 4dBm~13dBm ミニジャック リアパネル 5W マイク放送機能(マイク放送ボタン ON 時)								
	LINE 入力	-5dBm(出荷時) (注) VR2 -9dBm~0dBm RCAピンジャック リアパネル ライン・スルー機能 (本体再生時はライン入力をカットします)								
音声出力	SP 出力	5Wmax.8Ω M3 端子台 リアパネル								
	LINE 出力	600Ω 0dBm RCAピンジャック (-10dBm~8dBm 調整可) [再生モード時] ライン・スルー機能								
音量調整	SP 出力	ツマミ VR (フロントパネル)								
	LINE 出力	本体内ボード上半固定ボリューム -10dBm~8dBm								
適用カード	[付属品] CF カード(工業用) 256MB 1 枚 (44 分 max. 44.1KHz16Bit Mono 時) CF カード 128/256/512MB 1GB 1 枚 max.									
録音制御 サポートソフトによる 音声データ登録	下記方法で音声・音源データの録音・登録ができます									
	<table border="1" style="width: 100%; border-collapse: collapse;"> <tr> <td style="width: 40%;">ダイレクト録音の場合</td> <td style="width: 20%;">接点制御</td> <td style="width: 10%;">4CH</td> <td style="width: 30%;">リアパネル端子台制御</td> </tr> <tr> <td>サポートソフト登録の場合</td> <td>接点制御</td> <td>4CH</td> <td>リアパネル端子台制御可</td> </tr> </table> <p> ■スイッチ操作ーダイレクト録音(マイク・ライン入力) 1-4 プッシュロック STOP/REC プッシュ ・録音サンプリングモード 44.1/22.05KHz 16/8Bit Mono (DIPSW 設定) ・REC+/SW1(~8) 録音開始 /STOP 録音終了でCH1(~4)に録音。 ・録音終了後、自動的に WAVE ファイル形式に変更・記録します。 ・上書き録音形式 (注)DIPSW 録音禁止スイッチ有 </p> <p> ■サポートソフトによる音声データ登録 サポートソフト VoiceNavi Editor 上で音声データ(WAVE ファイル)を登録後、接点端子(アドレス)に登録して WRX シリーズ用カードデータを作成。市販 USB カードアダプタ経由で CF カードにコピー。 ・適用 WAVE ファイル 44.1/22.05KHz 16/8Bit Mono ・プログラム登録 1 接点(アドレス)組立再生 8 データ max. リピート回数 9 回 max. </p>			ダイレクト録音の場合	接点制御	4CH	リアパネル端子台制御	サポートソフト登録の場合	接点制御	4CH
ダイレクト録音の場合	接点制御	4CH	リアパネル端子台制御							
サポートソフト登録の場合	接点制御	4CH	リアパネル端子台制御可							

VoiceNavi

再生制御	<p>フロントパネルの押しボタン 1-4/STOP またはリアパネル端子台により再生。 再生モードはリアパネル MODE1 スイッチで設定</p> <p>[再生モード] 1.通常再生 2.後入力切替 3.優先順位 4.順番再生 [インターバルタイマー] 1~15分/20/30/45分 (通常再生モード時)</p> <p>■スイッチ操作 4CHmax. 1-4 プッシュロック STOP/REC プッシュ</p> <p>■接点制御 4CHmax. (リアパネル端子台) フォトカプラ入出力<FA仕様> IN:/1-4/OP 無電圧メーク/NPN オープンコレクタ M3 ネジ端子台 IN:/STOP 無電圧メーク/NPN オープンコネクタ M3 ネジ端子台 OUT:/BUSY オープンコレクタ出力 DC+50V 500mA M3 ネジ端子台</p>																	
録音時間 または登録時間	<p>CF カード容量とサンプリングによる (注)録音サンプリングモード-リアパネル DIPSW 設定</p> <table border="1" data-bbox="512 633 1249 869"> <thead> <tr> <th rowspan="2">カード容量</th> <th colspan="2">サンプリングモード</th> </tr> <tr> <th>44.1KHz 16Bit mono</th> <th>22.05KHz 16Bit mono</th> </tr> </thead> <tbody> <tr> <td>128MB</td> <td>22分</td> <td>44分</td> </tr> <tr> <td>256MB</td> <td>44分</td> <td>89分</td> </tr> <tr> <td>512MB</td> <td>89分</td> <td>179分</td> </tr> <tr> <td>1GB</td> <td>179分</td> <td>358分</td> </tr> </tbody> </table> <p>(注) 8Bitデータ/混在サンプリングモード可。</p>	カード容量	サンプリングモード		44.1KHz 16Bit mono	22.05KHz 16Bit mono	128MB	22分	44分	256MB	44分	89分	512MB	89分	179分	1GB	179分	358分
カード容量	サンプリングモード																	
	44.1KHz 16Bit mono	22.05KHz 16Bit mono																
128MB	22分	44分																
256MB	44分	89分																
512MB	89分	179分																
1GB	179分	358分																
再生時間	<p>■ダイレクト録音の場合 録音した時間 ■サポートソフト登録の場合 登録した時間またはプログラム内容による</p>																	
付属品	<p>ACアダプタ 1.6mコード 1個 PSE/RoHS (IN 100V 50/60Hz OUT DC+24V 1A) CFカード(工業用) 256MB 1枚 [収録データ] サンプルデータ サポートソフト VoiceNavi Editor 3J 音源ライブラリ ブザー・チャイム音など効果音・擬音他</p>																	
オプション	<p>CFカード(工業用) :128MB/256MB/512MB/1GB/2GB RoHS 対応 WRX-LKANA01B :補助金具 L金具 RoHS 対応 WRX-EIA1U-B210S :補助金具 EIA ラック収納用(1台) RoHS 対応 WAV-E/2SB :補助金具 EIA ラック収納用(2台) RoHS 対応 マイク AT-VD3(オーディオテクニカ製)</p>																	
適用サポートソフト	<p>サポートソフト VoiceNavi Editor [無償 WEB 配布/付属品 CF カード内収録]</p>																	
その他	<ul style="list-style-type: none"> ●遠隔監視用接点端子 BUSY(PLAY)出力 ●自己復旧機能(ウォッチドックタイマリセット) ●全 CH 録音プロテクトスイッチ MODE1 の 6 ●WAVE ファイル名による録音プロテクト (WRX001.wav~WRX004.wav のみ再録音可) ●ライン・スルー機能-CM 放送時、ライン入力をミュート <p>ライン入力接続の有線放送・BGM 機器の BGM をライン・スルー。チャンネルスイッチ押ボタンまたは端子台による CM 放送時、ライン入力をミュートします。</p> <ul style="list-style-type: none"> ●<マイク放送>機能-マイク放送ボタン <p>押しボタンまたは端子台による CM 放送中でも、MIC-SP マイク放送ボタン(LINE IN-CM) ON で CM 放送をミュートし、マイク放送できます。マイク放送ボタン OFF で CM 放送になります。</p>																	

■外形寸法図

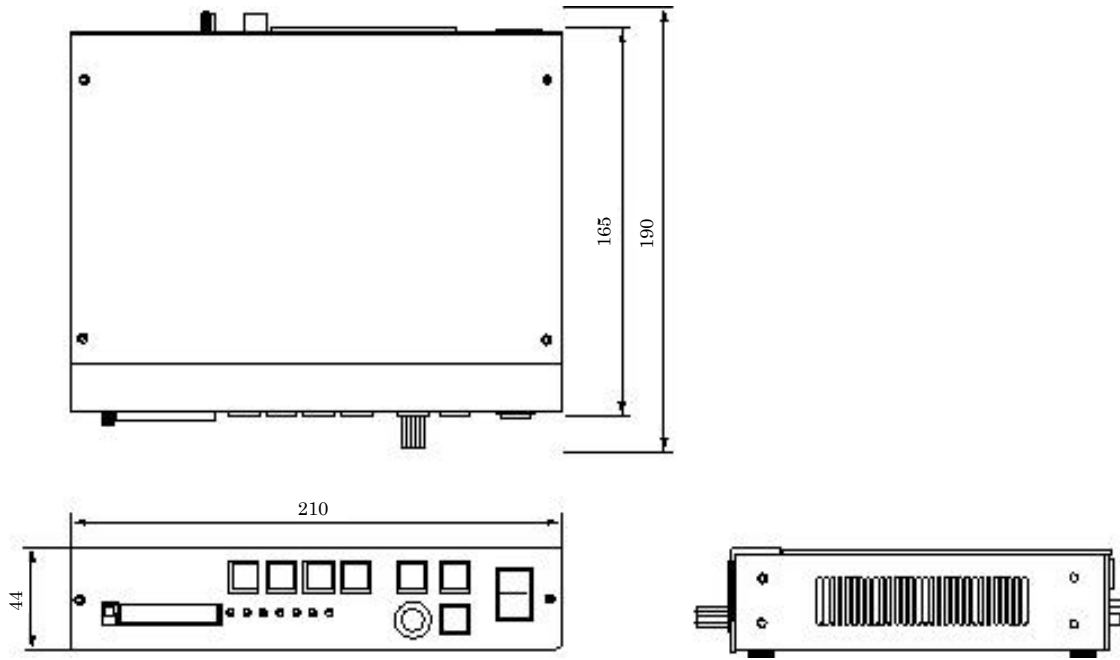

■内部回路・等価回路

●入力信号ライン】 SW1-4 OP STOP

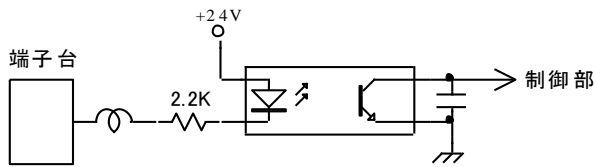

●出力信号ライン BUSY

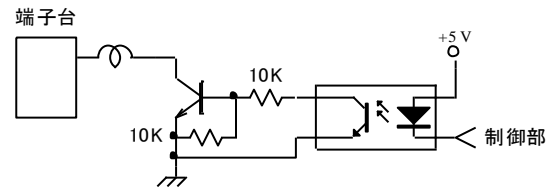

●マイクイン・ラインイン

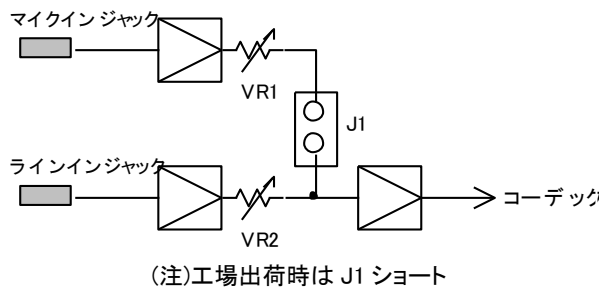

●スピーカーアウト・ラインアウト

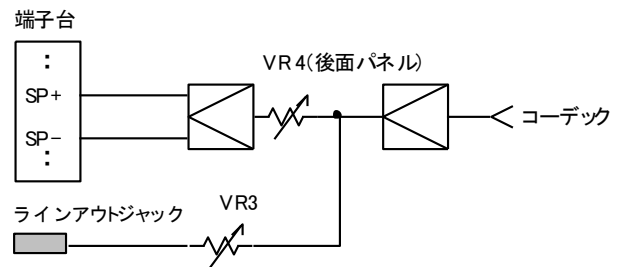

VoiceNavi

■接続参考図

●押しボタン・リレー・センサーと接続する場合

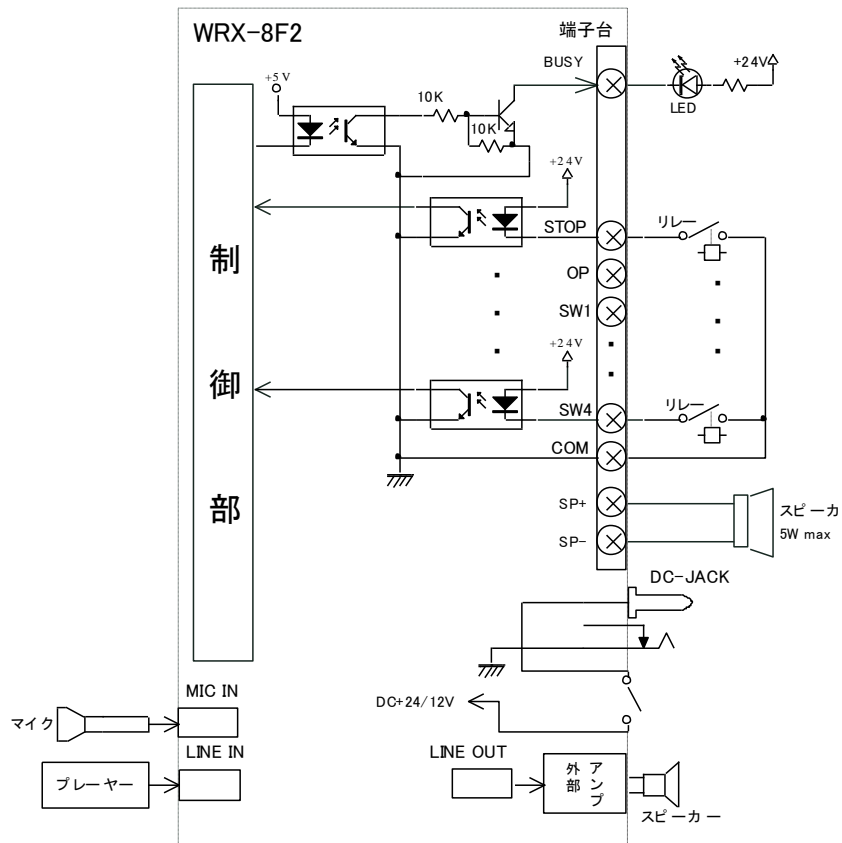

●上位ホストと接続する場合

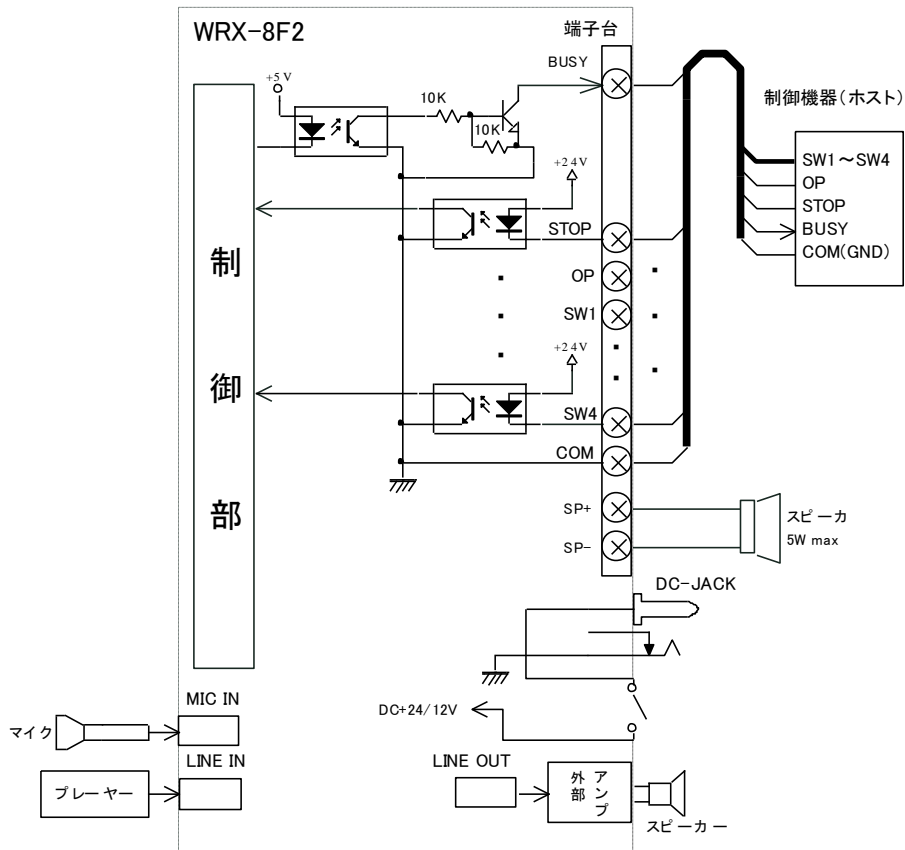

■トラブルシューティング

●録音できない場合と録音上の注意

録音できない場合	新規カード	全プロテクトスイッチが ON になっている場合
	録音済カード	1.サポートソフトで WAVE ファイル登録した場合で WRX001~004.wav 以外のファイル名の場合 2.全プロテクトスイッチが ON になっている場合
	その他	1.不適合な CF カードを使用した場合 2.デジタルカメラのフォーマットになっている場合 3.FAT16 フォーマット以外の場合
録音上のご注意	上書き録音	WRX シリーズは「上書き録音」です。 録音をプロテクトする場合、全プロテクトスイッチ ON に設定して下さい。
	レベルオーバー	マイク・ライン入力には AGC がありません。レベルオーバーしないよう録音して下さい。レベルオーバーした場合、その箇所は「ビットノイズ」になります。 ビットノイズは録音ソフトを使用しても、修復できません。

●再生しない場合の簡単なチェック方法（全チャンネル再生）

本テストで WRX 本体、CF カード、CF カード内のデータ（カードデータファイル、WAVE ファイル）を点検します。
この際、付属品 CF カードまたは付属品 CF カード内のバックアップしたデータを使用して比較テストします。

全チャンネル再生	全 CH 再生（ STOP+CH1 ）ON で全チャンネル（ファイル在中チャンネルのみ）を再生。
----------	--

付属品 CF カードの場合	再生→正常 再生しない→本体不良・配線等が問題
上記以外のカードの場合	新規購入または FAT16 でフォーマットした CF カード サポートソフトでカードデータ作成した バックアップしてある付属品 CF カードのサンプルカードデータをコピー。 再生しない→ ・WRX シリーズに不適合な WAVE ファイル ・WRX シリーズに不適合な CF カードまたはカード不良

●不適合な WAVE ファイル（サポートソフト VoiceNavi Editor でカードデータを作成した場合）

下記 WAVE ファイルはサポートソフト上では「再生します」が、WRX/WAV シリーズなど当社製品上では認識できないため、再生できません。

不適合な WAVE ファイル	<ol style="list-style-type: none"> 1.アルファベット英数字でないファイル名 PC のフォントによっては判別できない 2.ファイル名が 8 文字以上 3.禁止文字・記号が使われたファイル名 - / () [] 半角スペース他 × abc 123.wav 4.WAVE ファイルであるが WRX/WAV シリーズで再生できないファイル スタジオ録音で高機能録音ソフトで録音・保存された場合に発生する可能性があります。 [対策] 高機能録音ソフトで付加情報を「無」で再保存する。 問題のファイルに対応する市販やフリーの音声編集ソフトで一度読み込んで、一般的な WAVE ファイルとして再保存する。 5.拡張子が wav ですが実際は形式が違うファイル 音声編集ソフトでは拡張子に係らずファイル内容で判断して読み込んでいる場合があります、本機は WAVE ファイルのみ対応なので音声編集ソフトで一般的な WAVE ファイルとして再保存する。
----------------	---

VoiceNavi

●ダイレクト録音の場合

困った状態	LED表示	原因・対処方法
カードに録音できない	PLAY LED 点滅	・カードフォーマットが FAT16 ではない。→フォーマット
	REC LED が点灯しない	プロテクト SW が ON になっている →OFF
	REC LED が点灯しない	サポートソフトで登録した WAVE ファイル名が不適当 ファイル名が WRX001～X.wav に変更 (PC 上で)
	REC LED が点灯しない	カード不適合またはカード故障 →他 CF カードで試す
録音時、「音飛び」して、途中終了	REC LED 点灯し、 途中消灯	不良セクターを検出 →PC で FAT16 に再フォーマット
再生時の音量が小さい		音量ボリューム「小」→再調整
		録音時の入力レベルが小さい →再録音
再生時、ビットノイズ		レベルオーバーで録音 →再録音
再生時、全体的にノイズが多い。		マイク入力の場合、周囲の音まで拾っている →再録音
音割れしている		音量ボリューム→再調整
再生しない接点・アドレスがある		接続ミス →接続参考図を参照の上、再接続
	PLAY の LED が点滅	録音していない CH をアクセス →録音 再生モード設定ミス→再生モードを確認し、再設定
オールクリア処理ができない。		プロテクト SW →OFF
		カード不適合またはカード故障 →他 CF カードで試す

(注) *1 再生の起動時にPLAYのLEDが点滅します。STOP入力にて消灯します。

●サポートソフト VoiceNavi Editor でカード作成したカードの場合

困った状態	LED表示	原因・対処方法
まったく再生しない	PLAY LED 点滅	・カードフォーマットが FAT16 ではない。→フォーマット
	PLAY LED 点滅	・WRX シリーズに不適合な WAVE ファイル → エラー対策シートの「不適合な WAVE ファイル」を参照
再生しない接点・アドレスがある		・WAVE ファイルがカード内がない →CF カード内をチェック
		・カードデータファイル(***.wpj)がない→CF カード内をチェック

●共通

困った状態	LED表示	原因・対処方法
まったく再生しない	PLAY LED 点灯	・音量ボリューム「小」 この問合せも多いです。誰か動作試験後、VR を最小にしている
再生しない接点・アドレスがある	PLAY LED 点灯	・スピーカーの接続ミス
	PLAY LED 点滅	・WAVE ファイルがカード内がない CF カード内をチェック
音量 VR を可変しても音量が小さい	PLAY LED 点灯	・ライン出力にスピーカーを接続している。この問合せも多いです。
再生するが、時々、リセット状態になる	ALM LED 点灯	・強力なノイズ等で CPU 暴走→参照 自己復旧機能 電源・信号・スピーカーライン近辺のモーター・ソレノイド等のノイズ源をノイズ対策します。 なお、常時ノイズが入りますと、リセットを繰り返す

●LEDの点滅・点灯と消灯

1. PLAY LED 点滅 STOP 入力にて消灯します。
2. ALM LED を消灯する場合、電源 OFF します。
3. PLAYのLEDが点滅した状態で、再生起動を行なうとALARMのLEDが点灯する場合があります。

(注) Windows は Microsoft 社の商品名・商標登録です。

その他の商品・社名は各社の商標または登録商標です。本書記載の仕様・概観は改良等により、予告なく変更になることがあります。

VoiceNavi 三共電子株式会社

〒389-1102 長野県長野市豊野町大倉 3500-17 TEL 026-257-6210 / FAX 026-217-2893

URL <http://www.voicenavi.co.jp/> E-mail:info@voicenavi.co.jp