

住所変更	2016.11.02	UM_WAV5A1_B161102D
製本	2011.06.20	UM_WAV5A1_A110221C
初版	2011.02.21	UM_WAV5A1_A110221B

このたびは、WAVE ファイル再生ボード WAV-5A シリーズ をお買い上げ頂き、誠にありがとうございます。
本機の優れた機能をご理解頂き、末永くご愛用頂くためにも、この取扱説明書をよくお読み下さい。

■電源 ON 時の起動時間-約 3 秒間

電源 ON 時、CF カードの認識並びにデータ読み込み等のため約 2～3 秒間の起動時間を必要とします。

目次

■	困った時に (トラブルシューティング)	2
1	概要	3
2	主な用途	3
3	特長	3
4	登録時間と再生時間	3
5	標準仕様	4
6	外観図並びに外形寸法図	5
7	各部の名称と機能	6
8	付属品・オプション	6
9	接続	7
10	テスト再生並びに調整	7
11	設定-モードスイッチの設定 (再生モード・インターバルタイマー・その他)	8
	・再生モードの設定 ・インターバルタイマーの設定 0/10/15/20/30/40/45/60 秒	
	・コマンド音量制御の設定 ・プログラムローダの設定	
12	設定-ジャンパーピン	9
	・J1 電源電圧 DC+12V/+5V ・J2 外部 VR 接続	
13	音量調整	9
	・半固定 VR ・外部 VR ・減音端子-3 段階(大中小) ・減音コマンド制御-3 段階(大中小)	
14	使用電源	10
15	コネクタ・ピンアサイン	11
	・制御・電源・SP 出力 ・外部ボリューム ・減音端子 ・ライン出力	
16	入出力信号とタイミングチャート	11
17	制御法-接点制御	12
	1.通常 2.後入力切替 3.優先順位 4.入力中	
18	制御-バイナリ制御	13
	1.バイナリ制御1モード 1(VP 互換) 2.バイナリ制御 2 モード(標準)	
19	音声・音響データの録音とデータ登録・プログラム登録・カードデータ作成	14
	・サポートソフト VoiceNavi Editor ・WAV-5 シリーズ用カードデータ作成手順	
	プログラム登録(組立再生 最大 8 データ × 最大リピート9回)	
20	適用カードデータと WAVE ファイル形式	14
21	再生 CH No.と制御アドレス(接点端子)	16
22	適用メモ리카ード	16
■	接続参考図 ●接点制御 ●バイナリ制御	17

ご注意



- 水、湿気、ほこり、油煙などの多い場所に設置しないで下さい。火災、故障、感電の原因になります。
- 定格範囲外で使用されますと、故障が起き、十分な機能が発揮できないことがあります。
- 接続、カードの挿入・交換、各種設定・変更の際は、機器故障・感電事故を避けるため、必ず、電源を切ってから行って下さい。

VoiceNavi 三共電子株式会社

〒389-1102 長野市豊野町大倉 3500-17

<http://www.voicenavi.co.jp>

■困った時に (トラブルシューティング)

バイナリ制御で再生しない場合	<p>接点制御ー通常再生モード(タイマー0秒)を使用して、電源 ON 後、SW1～8 と GND を短絡します。</p> <p>再生した場合、製品、CF カード、カードデータ・WAVE ファイルは正常です。</p> <p>再生しない場合、バイナリ制御モードの種類とアドレス-再生 CH No.を点検します。</p> <p>モードにより、正論理・負論理並びにアドレス-再生 CH No.が異なります。</p> <p>(参照) 21.再生 CH No. と制御アドレス(接点端子)</p>
弊社製品で再生できない音声データ(WAVE ファイル) 再生途中で異常音が発生 再生終了後、BUSY 出力が終了しない。(次の入力ができない)	<ol style="list-style-type: none"> 弊社製品に適合しない WAVE ファイル <ul style="list-style-type: none"> 拡張子が.wav ですが実際は形式が違うファイル タグ情報を付加した WAVE ファイル メモ리카ードへのコピー失敗した (画面上ではコピー終了表示したが、実際はまだコピー途中でカードを抜いた)
音声データ(WAVE ファイル)を編集・加工したい場合	市販やフリーのサウンド編集ソフトなどで、ファイル読み込み、試聴確認して下さい。ファイル読み込み・再生できない WAVE ファイルは当製品でも認識できません。

(注) サポートソフト VoiceNavi Editor と CF カードリーダーをご用意下さい。

サンプルデータが格納された予備の CF カードがあるとカード交換などで原因追究が早くできます。

現象	LED表示	原因	対処方法
まったく再生しない 再生しない CH No. がある		制御ミス	接点制御ー通常再生モードで再生テスト。 バイナリ制御モードの種類とアドレス-再生 CH No. を点検します。
	PLAY LED 点滅 *2	フォーマット形式が異なる	FAT(FAT16)でフォーマットしたカードを使用します。
	PLAY LED 点滅 *2	カード内にカードデータファイル(xxx. wpj)がない	サポートソフト VoiceNaviEditor でカード内の.wpj ファイルを読み込みますと「エラー」になります。 ファイル有無を点検し、正規のカードデータ(.wpj)や音声データ(.wav)をコピーします。
	PLAY LED 点滅 *1	WAVE ファイル(xxx. wav)がカード内にはない	
	PLAY LED 点滅 *1	適合しない WAVE ファイル (タグ情報)	市販やフリーのサウンド編集ソフトでファイルを読み込み再生できるか確認して下さい。 ・拡張子が.wav ですが実際は形式が違うファイル ・タグ情報が付加された WAVE ファイル
	PLAY LED 点滅 *2	メモ리카ードの寿命・不良 (データ保存期間)	民生用で約 5 年、工業用で約 10 年程度でデータ保存寿命がきます。通電状況や温度環境等により上記年数経過前に寿命がくる場合があります。 メモ리카ードを交換してください。
	POWER LED 点灯しない	電源が接続されていない 電源が入力されていない	電源配線を確認してください。 CF カードの WAVE ファイルを録音編集ソフト等で再生して確認します。
再生するが、異常音発生し終了しない	PLAY LED 点灯 (消灯しない)	カードへのコピー失敗	CF カード内の WAVE ファイルを、市販やフリーのサウンド編集ソフトで確認してください。
BUSY 出力が終了しない(次入力しても再生しない)		メモ리카ードの寿命・不良 (データ保存期間)	民生用で約 5 年、工業用で約 10 年程度でデータ保存寿命がきます。通電状況や温度環境等により上記年数経過前に寿命がくる場合があります。 メモ리카ードを交換してください。
音量が小さい ボリューム可変できない		音量ボリューム「小」	音量を「大」側に調整します
		ライン出力にスピーカーを接続している	スピーカー出力にスピーカーを接続します。
再生するが、時々リセット状態になる		ノイズ等で CPU 暴走	ウォッチドックタイマー自己復旧機能が働いていません。電源ライン、信号ライン近辺に存在するモーター等のノイズ源に対しノイズ対策します。
再生していたが、停止状態になった		ノイズ等で CPU 暴走 または製品故障	電源 OFF/ON 後、再生する場合、CPU のウォッチドックタイマーにより自己復旧機能が動作した。 CPU 暴走で停止状態またはノイズが連続的に入り、自己復旧を繰り返している可能性がある。

(注) *1 再生の起動時にPLAYのLEDが点滅します。STOP入力にて消灯します。

*2 PLAYのLEDが点滅した状態で、再生起動を行うとALARMのLEDが点灯します。

1. 概要

WAV-5A1 は音声・音源データに WAVE ファイル、記憶媒体に CF カードを採用、1W スピーカーアンプ搭載・ライン出力、使用用途別再生モード搭載の 8CH 接点制御・250CH バイナリ制御、DC+5V(+12V)電源、RoHS 指令対応の WAVE ファイル再生ボードです。

音量調整はボード上半固定 VR または外部 VR 接続、減音端子-3 段階(大・中・小)切替で対応しています。

音源データは CF カード上の WAVE ファイルであり、無償のサポートソフト VoiceNavi Editor を使用して、クライアント自身で音声・音源データの登録・変更ができます。最大 8 データ迄のフレーム(組立)再生や 9 回までのリピート指定もできます。

2. 主な用途

- クライアント・製品別の対応が要求される分野
 - ・各種設備機器の音声ガイド・警報
 - ・説明・案内機器の音源
 - ・擬音/効果音の音源
- RoHS 指令対応品が要求される分野

[長期使用・防災分野で使用される場合]

- ・メモ리카ードの工業用をご使用下さい。(データ保存期間 約 10 年程度-通電・温度環境による)
- ・定期的に再生試験並びにメモ리카ードの定期交換や予備カードをお持ち下さい。

3. 特長

- RoHS 指令対応モデル
- クライアント自身で音声データの登録・変更ができます
- サポートソフト VoiceNavi Editor [無償 WEB 配布]
- プログラム登録対応(サポートソフトによる)
 - フレーム(組立)再生 最大 8 データ
 - リピート回数 最大 9 回
- CF カード交換で音声・音源データ変更が簡単
- WAVE ファイル採用
- 高音質 44,1/22.05KHz 16/8Bit Mono
- CF カード採用 32~512MB 1/2GB
- カスタムソフト・加工・ボード対応
- CF カードからのプログラム更新機能
- スタジオ録音・WAVE ファイル・カード作成サービス
- 8CH-接点制御(用途別再生モード搭載)
- 250CH-バイナリ制御
- 使用用途に対応した再生モード搭載(接点制御時)
 - 1.通常 2.後入力切替 3.優先順位 4.入力中再生
- インターバルタイマー
 - 0/10/15/20/30/40/45/60 秒 (通常再生モード時)
- 最大 1W スピーカーアンプ搭載
- 外部ボリューム接続対応 (内部・外部切替式)
- 減音切替端子-3 段階(大・中・小)
- ライン出力 600Ω 不平衡
- BUSY 出力(再生中出力)
- ALM 出力(CPU 異常時出力)
- 自己復旧機能(ウォッチドックタイマリセット)
- 100W x 80D x 15Hmm コンパクトサイズ
- DC+5/12V の 2 電源に対応(切替式)

4. 登録時間と再生時間

【登録時間】サンプリング周波数・カード容量による。単位:分

カード容量	最大登録時間目安	
	44.1KHz 16Bit Mono	22.05KHz 16Bit Mono
128MB	22 分	44 分
256MB	44 分	88 分
512MB	88 分	176 分
1GB	176 分	352 分
2GB	352 分	704 分

(注)32/64MB カードや 8Bit データ可。 サンプリングモード混在したデータを登録しても再生可。

【再生時間】

プログラム登録していない場合 (組み立て再生、リピート指定)	登録した WAVE ファイル時間
サポートソフト VoiceNavi Editor 上で プログラム登録してある場合	組立再生登録・リピート回数登録内容による

5. 標準仕様

(注) <FA仕様>ではありません。耐ノイズ仕様希望の場合はFA仕様品をご検討下さい。

定格使用電圧	DC+5V±5% または DC+12±5% (J1にて設定)										
消費電流	DC+5V時 待機時 約80mA 最大時 約470mA DC+12V時 待機時 約45mA 最大時 約280mA										
寸法・重量	100W X 80D X 15H mm 突起部含まず 約100g										
使用環境	-5°C~55°C 0%~80%RH(但し結露なき事) (保存時) -10°C~70°C										
再生方式	WAVEファイル (注)16Bit データはソフト処理で再生 44.1/22.05/11.025KHz 16/8Bit モノラル 32/16/12.8/8KHz 16Bit モノラル										
再生帯域	80Hz~10KHz										
制御方式とチャンネル数	<p>■接点制御 8CH 再生モード: 1.通常 2.後入力切替 3.優先順位 4.入力中再生 インターバルタイマー: 0/10/15/20/30/40/45/60 秒 (通常再生モード時) 入力: /SW1~8 /OP /STOP TTLレベル(無電圧マーク接点・NPN オープンコレクタ可) 出力: /BUSY オープンコレクタ出力(定格:DC+35V,500mA) 再生中出力</p> <p>■バイナリ制御 250CHmax. 再生モード: 1.標準モード 2.VP系互換モード 入力: /D0~7 /STB /STOP TTLレベル (無電圧マーク接点・NPN オープンコレクタ可) 出力: /BUSY オープンコレクタ出力(定格:DC+35V,500mA) 再生中出力</p>										
監視用出力	BUSY 出力-再生中出力										
自己復旧機能	ウォッチドックタイマリセット機能										
適用メモ리카ード	CFカード(「コンパクトフラッシュ」) 32/64/128/256/512MB/1GB/2GB 対応 (注) 本製品にはCFカードは付属していません。別途ご購入下さい。										
登録時間 (参考)	<p>カード容量とWAVEファイルのサンプリング周波数による</p> <table border="1"> <thead> <tr> <th>カード容量</th> <th>44.1KHz 16Bit Mono 時</th> <th>22.05KHz 16Bit Mono 時</th> </tr> </thead> <tbody> <tr> <td>128MB</td> <td>22分</td> <td>44分</td> </tr> <tr> <td>256MB</td> <td>44分</td> <td>88分</td> </tr> </tbody> </table> <p>(注) 8Bitデータ可。 サンプリングモード混在しても再生可</p>		カード容量	44.1KHz 16Bit Mono 時	22.05KHz 16Bit Mono 時	128MB	22分	44分	256MB	44分	88分
カード容量	44.1KHz 16Bit Mono 時	22.05KHz 16Bit Mono 時									
128MB	22分	44分									
256MB	44分	88分									
再生時間	登録WAVEファイル合計時間 またはサポートソフト上でプログラム登録した場合、その内容による										
音声出力	スピーカー出力	1Wmax. 8Ω									
	ライン出力	工場出荷 0dBm(600Ω負荷時) 不平衡 (VRで-6~0dBm 調整可)									
音量調整	スピーカー出力	<p>1.半固定ボリューム (ボード上のVR) 2.外部ボリューム対応 3.減音端子-3段階音量切替(メイン音量は半固定VRによる) 大:メインVR、中:大×1/2(約-6dB)、小:大×1/5(約-14dB) 4.コマンド制御による3段階音量切替・保持(バイナリ制御モード時) 0xFB:中(大×1/2 約-6dB)、0xFC:小(大×1/5 約-14dB) 0xFD:大(半固定VRと同一) (注)電源OFFされても、設定レベルを保持します。</p>									
	ライン出力 (不平衡)	工場出荷調整:0dBm(600Ω負荷時) ボード上半固定VRにより-6~0dBmの範囲で調整可能。									
付属品	コネクタケーブル CK-WAV5A1 1m 片切り、電源・スピーカ出力・制御用 (注)CFカードは付属していません。										
オプション	CFカード民生用 128/256MB CFカード工業用 128/256MB/1GB/2GB CK-VER3 外部VR用コネクタケーブル(シールド)1m 片切り CK-VR3G3 減音端子用ネクタケーブル 1m 片切り CK-LER2 LINE用コネクタケーブル(シールド) 1m 片切り										
サポートソフト	サポートソフト VoiceNavi Editor[無償WEB配布] (Windows対応) (注)CFカードリーダーまたはCFカードスロット付PCをご用意ください。										
その他	サポートソフト VoiceNavi Editor 上でアドレス(接点端子)毎に下記をプログラムできます。 <table border="1"> <tr> <td>・フレーム(組立)再生登録</td> <td>1アドレス(接点端子) 最大8データ組立</td> </tr> <tr> <td>・リピート回数登録</td> <td>1アドレス(接点端子) 最大9回</td> </tr> </table> <p>※組立再生とリピート指定を組み合わせても可能</p>		・フレーム(組立)再生登録	1アドレス(接点端子) 最大8データ組立	・リピート回数登録	1アドレス(接点端子) 最大9回					
・フレーム(組立)再生登録	1アドレス(接点端子) 最大8データ組立										
・リピート回数登録	1アドレス(接点端子) 最大9回										

6. 外観図並びに外形寸法図

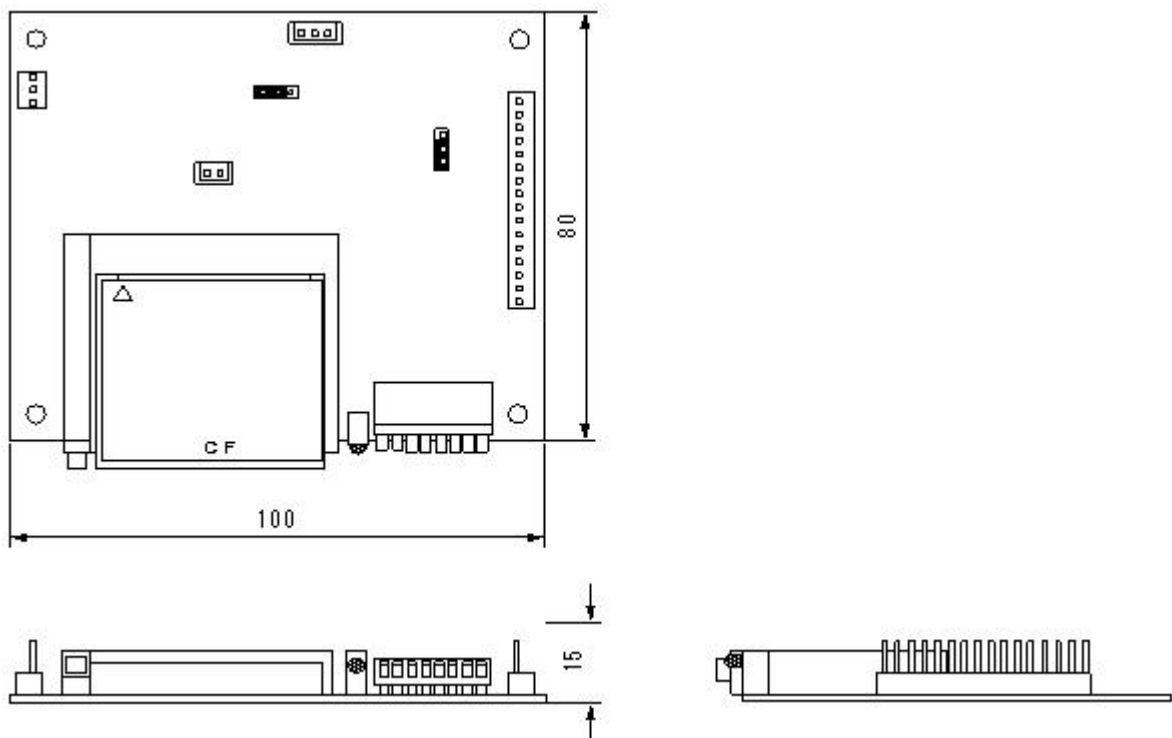

[取付穴寸法図] (注) CF カード脱着スペースを考慮の事

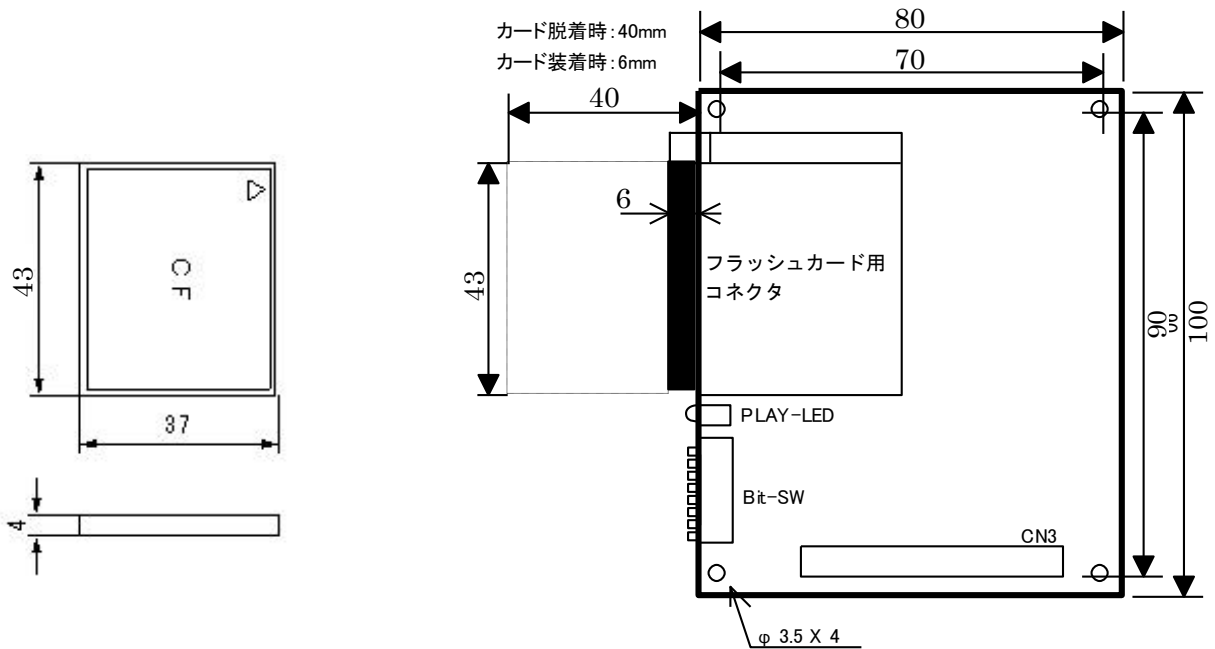

7. 各部の名称と機能

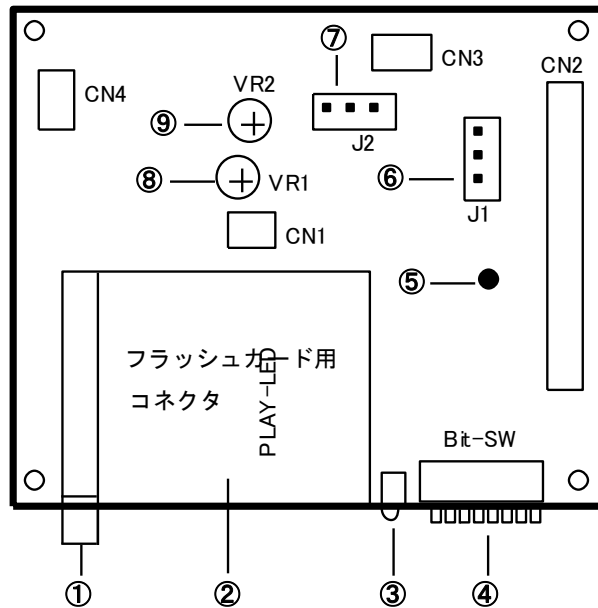

No	名称	内容
①	カードエジェクトボタン	CF カードを取り出す際に操作
②	CF カード用コネクタ	CF カードを装着
③	PLAY LED	再生中点灯 並びに各種状態時に点滅
④	MODE SW (8P DIP SW)	再生モード, タイマー値等設定用
⑤	POWER LED	電源オン時点灯
⑥	J1 ジャンパーピン	使用電圧 DC+12V/+5V 切替え用ジャンパー
⑦	J2 ジャンパーピン	SP 用ボリュームの内部/外部設定用ジャンパー
⑧	VR1	ライン出力用ボリューム
⑨	VR2	スピーカ出力用ボリューム
	CN1	コネクタ ライン出力用
	CN2	コネクタ 制御・電源・SP 出力用 (付属品-接続ケーブル)
	CN3	コネクタ 外部ボリューム用 (内部/外部接続 JP2 設定要)
	CN4	コネクタ 減音端子-3 段階音量切替用

8. 付属品・オプション

●コネクタケーブル

区分	CN No.	用途	ケーブル型名	線材仕様・線長
付属品	CN2	制御・電源・SP 出力	CK-WAV5A1	AWG20(UL1007)相当品 1m 片切り
オプション	CN3	外部ボリューム	CK-VER3	3 線シールド線 1m 片切り
オプション	CN1	ライン出力	CK-LER2	2 線シールド線 1m 片切り
オプション	CN4	減音端子	CK-VR3G3	3 線シールド線 1m 片切り

●CF カード (注)長期使用・信頼性・温度保障が要求される用途では工業用 CF カードをご使用下さい。

区分	品名	登録時間	
		44.1KHz 16Bit Mono	22.051KHz 16Bit Mono
オプション	CF カード 民生用 128MB	22 分 max.	44 分 max.
オプション	CF カード 民生用 256MB	44 分 max.	88 分 max.
オプション	CF カード 工業用 128MB	22 分 max.	44 分 max.
オプション	CF カード 工業用 256MB	44 分 max.	88 分 max.
オプション	CF カード 工業用 1GB	176 分 max.	352 分 max.
オプション	CF カード 工業用 2GB	352 分 max.	704 分 max.

9. 接続

本書記載の「各部の名称・機能」「接続参考図」を参照し、接続して下さい。

No.	設定項目	内容	
1	各種設定	電源電圧選択	J1 DC+5V または DC+12V 電源
		再生モード	モード SW 接点制御・バイナリ制御モード
		外部 VR 接続する場合	J2 内部 VR/外部 VR 接続
2	制御信号線の接続	接点制御モード	SW1-7, COM を接続します 必要に応じて、STOP、OP、BUSY を接続します
		バイナリ制御モード	D0-7, STB、BUSY、COM を接続します 必要に応じて、STOP を接続します
3	音声出力の接続	スピーカー出力	1W 以上のスピーカーを接続します。
		ライン出力を使用する場合	外部アンプのライン入力に接続します
4	音量調整の接続	外部 VR を使用する場合	外部 VR を接続します
		減音端子を使用する場合	中・小レベルの SW や外部制御部と接続します
5	DC 電源との接続	J1 で設定した電源電圧 DC+12V もしくは DC+5V の電源を接続します (注) 設定 DC+5V の場合、+12V 電源を供給するとボードが破損します。	

注	<ul style="list-style-type: none"> ・接続する場合、必ず電源を切して下さい。 ・必要に応じてシールド線等をご使用下さい。 ・DC 電源には DC+5V/+12V の設定があります。 ・+- の極性がありますのご注意下さい。 ・スピーカー出力端子、ライン出力端子には外部から電圧を印加しないで下さい。 ・信号入出力、スピーカ出力、LINE 出力の配線はできる限り短くし、高圧ケーブルとの併設は避けて下さい。
---	---

10. テスト再生並びに調整

下記の手順でテスト、調整します。

テストパックをご購入の場合、付属品の CF カードのテスト用カードデータで事前にテスト再生を行い、テスト終了後、サポートソフト VoiceNavi Editor で作成したカードデータに書換え、本番試験・運用する事をお勧めします。

No.	設定項目	内容	
1	電源 ON	POWER LED 点灯の確認 CD LED 点灯の確認	
2	(約 3 秒間経過後)	DIPSW 内容や CF カード内容の読み込み	
3	テスト再生	接点制御モード	押しボタン、センサー、CPU などで SW1~8、STOP を短絡します。
		バイナリ制御モード	上位ホストよりバイナリ制御で指定した音声メッセージが再生するか
4	音量調整	音量 VR	ボード上の半固定 VR で可変するか
		外部 VR	外部 VR を接続した場合、可変するか
		減音端子	減音端子を接続した場合、選択した音量になるか
		減音コマンド	バイナリ制御で大・中・小レベルになるか
5	その他入出力	STOP 入力	再生途中、強制終了・メモリクリアするか
		BUSY 出力	再生中、出力するか

■バイナリ制御モードで再生しない場合

接点制御-通常再生モードを使用して、再生ボード、CF カード、カードデータ、制御いずれかに問題があるか点検します。

モードスイッチを接点制御-通常再生モードに設定、電源 ON 後、SW1~8 と GND を短絡します。

再生した場合、再生ボード、CF カード、カードデータは正常です。制御プログラム・CH No.を点検します。

使用しているバイナリ制御モードと使用できるアドレス(再生 CH No.)を確認します。

11. 設定モードスイッチの設定 (再生モード・インターバルタイマー・その他)

DIP SW で下記の設定をします。電源 ON 時有効になります。

1	2	3	4	5	6	7	8
再生モードの設定			インターバルタイマーの設定 (通常再生モード時)			プログラムローダの設定	減音コマンド制御 (バイナリ制御)

■再生モードの設定 ●…ON

1	2	3	4	5	6	7	8	再生モード
								1 接点制御-通常再生モード
●								2 接点制御-後入力切替再生モード
	●							3 接点制御-優先順位再生モード
●	●							4 接点制御-入力中再生再生モード
		●						5 空き
●		●						6 空き
	●	●						7 バイナリ制御 2 モード (標準)
●	●	●						8 バイナリ制御 1 モード (VP 系互換)

■インターバルタイマーの設定 (接点制御-通常再生モードのみ有効)

再生終了後、インターバルタイマーが作動します。
インターバルタイマー作動中は、スイッチ入力などは検知しません。

モードスイッチ								タイマー
1	2	3	4	5	6	7	8	
								1 インターバルタイマー 0 秒 (再生後作動)
			●					2 インターバルタイマー 10 秒 (再生後作動)
				●				3 インターバルタイマー 15 秒 (再生後作動)
			●	●				4 インターバルタイマー 20 秒 (再生後作動)
					●			5 インターバルタイマー 30 秒 (再生後作動)
			●		●			6 インターバルタイマー 40 秒 (再生後作動)
				●	●			7 インターバルタイマー 45 秒 (再生後作動)
			●	●	●			8 インターバルタイマー 60 秒 (再生後作動)

■減音コマンド制御の設定 (バイナリ制御モード時のみ有効)

バイナリ制御モード時、特定のアドレスを指定する事により音量レベルを制御します。
電源 OFF した場合でも設定した音量レベルを保持します。

DIP SW1								減音コマンド制御
1	2	3	4	5	6	7	8	
								1 無効
							●	2 有効

■プログラムローダの設定 (ユーザー仕様の再生モードなどに書き換える場合)

CF カードを使用して、プログラムの書き換えができます。
本設定を行い、プログラムを収納した CF カードを挿入後、電源 ON でプログラムを書き換えます。

DIP SW1								プログラムローダの設定
1	2	3	4	5	6	7	8	
								1 無効
						●		2 プログラム更新有効 (最新版/カスタム版)



(注) プログラムを収納していない CF カードの場合は一切書き換えしません。

12. 設定-ジャンパーピン (J1 電源電圧・ボード上 VR J2 外部接続 VR の設定)

電源を切って設定して下さい。電源 ON 時、設定内容を識別します。



■J1 使用電源の設定

供給する電源電圧に合わせて、ジャンパーピン J1 を設定します。

J1 の設定	供給電源電圧	使用用途
 12V 5V	DC+12V	工場出荷設定
 12V 5V	DC+5V	(注) DC+5V+5%以上(5.25V 以上)の電源を供給しますとボード上の部品が焼損・破壊する恐れがあります。

■J2 外部ボリュームを接続する場合

J2 でボード上の半固定 VR を使用するか、外部接続した VR を使用するかの設定ができます。

J2 の設定	使用可能ボリューム	音量調整
 EXT INT	INT 側: 半固定 VR	ボード上の半固定 VR で調整します。
 EXT INT	EXT 側: 外部接続 VR	オプションのコネクタケーブル CK-VER3 に市販品の可変ボリューム 10K Ω(B)を接続します。音量調整はその可変ボリュームで行います。

13. 音量調整

WAV-5Aシリーズはスピーカー出力の音量調整をボード上の半固定ボリューム、外部接続の可変ボリューム、減音端子による3段階音量切替、制御コマンドによる3段階音量切替ができます。

■本体上の半固定ボリュームによる

ジャンパーピン J2(内部 VR と外部 VR の設定)を内部 VR に設定。

■外部に可変ボリュームを接続する場合

ジャンパーピン J1(内部 VR と外部 VR の設定)を外部 VR に設定。オプション CK-VER3 に可変ボリューム 10K Ω(B)を接続します。

【推奨可変ボリューム】 パネル付けの場合
可変 VR RK163111 10K Ω(B)(アルプス製)または相当品
同上ツマミ

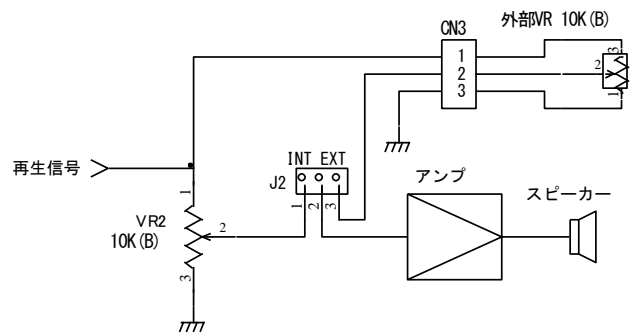

■減音端子-3段階(大・中・小)

オプション CK-VR3G3 にスイッチ等を接続します。
メイン音量はボード上の半固定ボリューム(外部 VR 使用の場合のその VR)で調整できます。

SW1	SW2	音量
OFF	OFF	大 半固定 VR と同一
ON	OFF	中(大の 1/2)
ON	ON	小(大の 1/5)

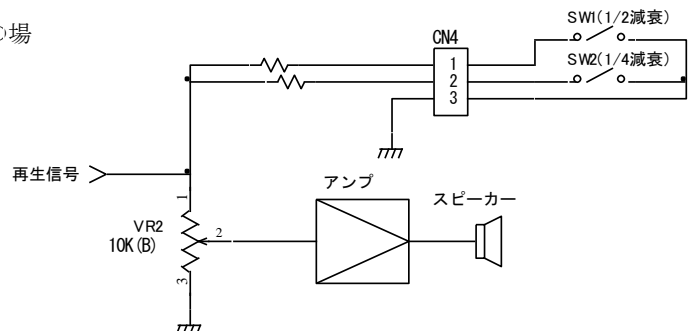

■減音コマンド制御-3段階(大・中・小) (バイナリ制御モード時)

バイナリ制御時、上位ホストからコマンドで3段階の音量切り替えができます。

コマンド制御による音量設定は、異なる音量設定がされない限り、その音量を保持します。電源 OFF の場合もその設定を保持します。



なお、メイン音量はボード上の半固定 VR(または外部 VR を接続した場合はその VR)で可変できます。

制御コード	音量
FDh	大 半固定 VR と同一
FBh	中(大の 1/2)
FCh	小(大の 1/5)

コマンド制御を有効にするには、モード SW の設定が必要です(後述参照)

14. 使用電源

ボード上のジャンパーピン J1 で DC+12V または DC+5V どちらかに設定します。

DC+12V	DC+5V	使用用途
		(注) DC+5V 設定の場合、DC+5V 以上の電源を供給しますとボード上の IC などの部品が焼損・破壊します

低ノイズ・安定化した電源をご使用下さい。

使用電源	電圧範囲	消費電流		備考
		待機時	動作時	
DC 電源	DC+5V±5%	約 80mA	約 470mA	動作時-SP 出力 最大時
DC 電源	DC+12V±5%	約 45mA	約 280mA	動作時-SP 出力 最大時

15. コネクタ・ピンアサイン

●制御・電源・SP 出力用

コネクタ No.	ピン No.	I/O	信号名・内容		適用コネクタケーブル
			接点制御	バイナリ制御	
CN2	1		VCC DC+5V(+12V)		付属品 CK-WAV5A1
	2		GND DC-GND		
	3	O	SP-OUT+		
	4		SP-OUT-		
	5	I	/SW1	/D0	
	6		/SW2	/D1	
	7		/SW3	/D2	
	8		/SW4	/D3	
	9		/SW5	/D4	
	10		/SW6	/D5	
	11		/SW7	/D6	
	12		/SW8	/D7	
	13		/OP	/STB	
	14		/STOP		
	15	O	/BUSY (再生中出力)		
	16		COM		

●外部ボリューム用

コネクタ No.	ピン No.	I/O	信号名	説明	適用コネクタケーブル
CN3	1	I		外部 SP 用 VR-1	オプション CK-VER3
	2			外部 SP 用 VR-2	
	3			外部 SP 用 VR-GND	

●減音端子-3段階音量切替用

コネクタ No.	ピン No.	I/O	信号名	説明	適用コネクタケーブル
CN4	1	I	-6dB	メイン音量の 1/2 に設定	オプション CK-VR3G3
	2		-14dB	メイン音量の 1/5 に設定	
	3		GND	GND	

メイン音量:SP 用ボリューム VR2 によって設定された音量

●ライン出力用

コネクタ No.	ピン No.	I/O	信号名	説明	適用コネクタケーブル
CN1	1	O	LINE OUT+	ラインアウト+	オプション CK-LER2
	2		LINE OUT-	ラインアウト-	

[自作する場合-適応コネクタ一覧表]

コネクタ No	基板側コネクタ	ケーブル側コネクタ	適合コンタクト
CN1	日圧 B2B-EH	日圧 EHR-2	BEH-001T-P0.6
CN2	日圧 B16P-SHF-1AA	日圧 H16P-SHF-AA	BHF-001T-0.8BS
CN3	日圧 B3B-EH	日圧 EHR-3	BEH-001T-P0.6
CN4	日圧 B3P-SHF-1AA	日圧 H3P-SHF-AA	BHF-001T-0.8BS

16. 入出力信号とタイミングチャート

信号名	ホスト側	内容	パルス幅
/D0-D7	OUT	無電圧メーク接点または NPN オープンコレクタ	50mS 以上
/OP(STB)	OUT	無電圧メーク接点または NPN オープンコレクタ	50mS 以上
/STOP	OUT	無電圧メーク接点または NPN オープンコレクタ	50mS 以上
/BUSY	IN	オープンコレクタ DC+50V 500mA	

■信号のタイミング(接点制御の場合)

No.	信号名称	時間
①	SW 入力時間	50ms 以上
②	BUSY 出力タイミング	50ms 以下
③	音声出力タイミング	450ms 以下
④	音声終了タイミング	50ms 以下

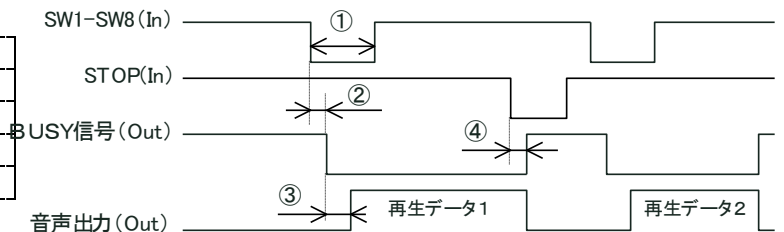

■信号のタイミング(バイナリ制御の場合)

No.	信号名称	時間
①	STB 入力時間	50ms 以上
②	データセットアップ時間	50ms 以上
③	BUSY 出力タイミング	50ms 以下
④	音声出力タイミング	450ms 以下
⑤	音声終了タイミング	50ms 以下

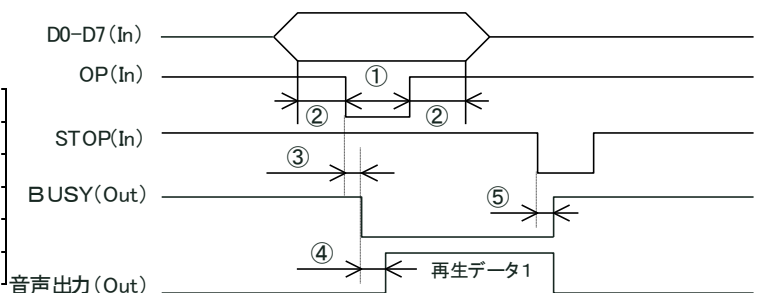

17. 制御—接点制御

インターバルタイマーは通常再生モードのみ使用できます。

■接点制御—通常再生モード（インターバルタイマー有効）

●ワンショット入力

- ① 一回再生。再生中は他のSW入力は見ません。
- ② 再生終了後に次のSWをスキャンします。

(注)

レベル入力・ワンショット入力の混在は要注意。
再生中は他のSW入力は見ません。

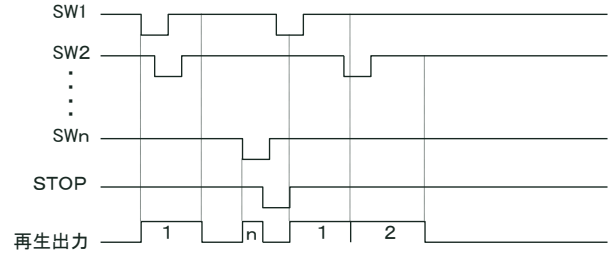

●レベル入力

- ① リピート再生。
- ② 再生中は他の入力は見ません。
- ③ 再生終了後に次のSWのスキャンを行います。

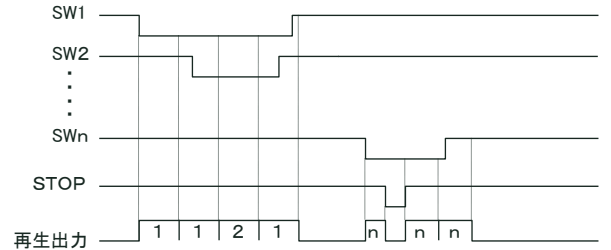

■接点制御—後入力切替再生モード（インターバルタイマー無効）

- ① ワンショット入力のみ（レベル入力不可）
- ② 1回再生
- ③ 再生中は、当該SWを含む全てのSWを検出し、入力されると即座に入力されたSWのメッセージに切り替わります。

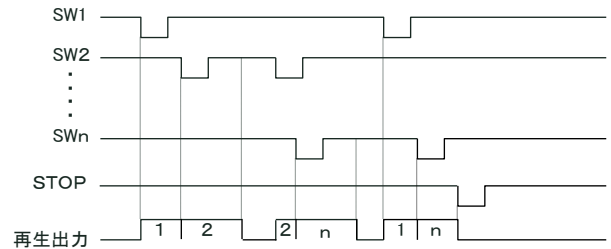

■接点制御—優先順位再生（インターバルタイマー無効）

レベル入力 (注)ワンショット入力—優先順位に注意

[優先順位] SW1>SW2>・・・>SW7>SW8

再生中、優先順位の高い SW 入力を検知した場合、即停止して高優先 SW の音声データを再生。

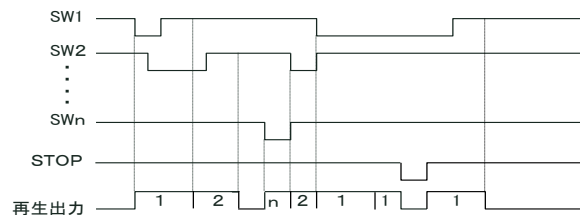

■接点制御—入力中再生（インターバルタイマー無効）

レベル入力 (注)ワンショット入力—不可

入力中、再生します。入力終了と同時に再生を終了します。

(再生中は他の SW 入力を検知しない)

(使用用途) 発車・開演ブザー・サイレン音の演奏

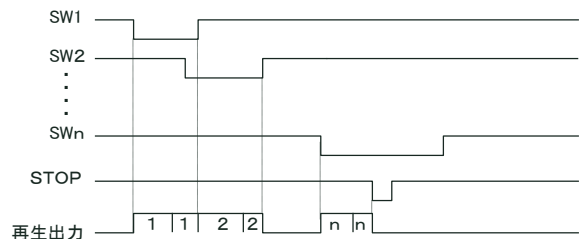

18. 制御—バイナリ制御

使用するモードをモードスイッチ(8P DIP SW)で設定します。
 入力論理が逆になります。登録する再生 CH No.-アクセスするアドレスが異なります。
 また受信バッファがあり、最大 20CH まで再生指示できます。

■バイナリ制御 1 モード (VP 系互換) 入力論理-正論理

入力アドレスに対応した CH を再生します。
 再生中—BUSY 出力 アクティブ(“H”)
 受信バッファ:20CHmax.

■バイナリ制御 2 モード(標準) 入力論理-負論理

入力アドレスに対応した CH を再生します。
 再生中—BUSY 出力 アクティブ(“L”)
 受信バッファ:20CHmax.

●アクセス

- ① 再生チャンネル 1CH~250CH
- ② 受信バッファ: 最大20個
- ③ 再生中でも受信を行います。
- ④ 再生順番は FIFO 形式とし古いデータより再生
- ⑤ 受信バッファがフルで以降のデータは無効となり、バッファに5個の空きが生じると受信可能とします。
- ⑥ 外部 STOP 信号入力もしくは FFh(00h)入力にて再生を即停止し、受信バッファはクリアされます。

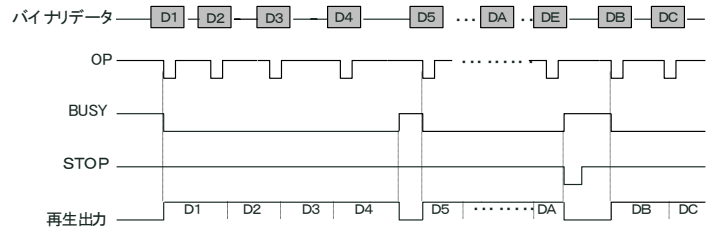

(注) バイナリ制御の場合、STOP 端子による強制停止も有効です。STOP 端子入力によりバッファもクリアされます。

●減音コマンド制御-3 段階(大・中・小) 適用モード:バイナリ制御 2(標準)

バイナリ制御時、上位ホストからコマンドで 3 段階の音量切り替えができます。

コマンド制御による音量設定は、異なる音量設定がされない限り、その音量を保持します。電源 OFF の場合もその設定を保持します。

なお、メイン音量はボード上の半固定 VR(または外部 VR を接続した場合はその VR)で可変できます。

制御コード	音量
FDh	大:半固定 VR で調整
FBh	中:大の 1/2
FCh	小:大の 1/5

減音コマンド制御を有効にするには、
 モード SW の設定が必要です(後述参照)

●再生 CH No.とアドレス (参考)21. 再生 CH No. と制御アドレス・接点端子

21. 再生 CH No. と制御アドレス・接点端子を参照して、制御します。

(注意)

バイナリ制御 2(標準)モード	<ul style="list-style-type: none"> •No.001 ->FA h No.002 -> F9 h •減音コマンド制御-3 段階(大・中・小) ができます。 FB h-中(1/2) FC h -小(1/5) FD h-大(メイン VR) •再生強制停止 00 h
バイナリ制御 2(VP 互換)モード	<ul style="list-style-type: none"> •No.001 ->01 h, No.002 -> 02 h, No.003 ->03h •再生強制停止 00 h

(注) バイナリ制御の場合、STOP 端子による強制停止も有効です。STOP 端子入力によりバッファもクリアされます。

19.音声・音響データの録音とデータ登録・プログラム登録・カードデータ作成

WAV-5A シリーズはクライアント自身で音声・音源データの登録・変更ができます。
サポートソフト VoiceNavi Editor (ボイスナビエディタ) 上で音声・音源データ (WAVE ファイル) 登録、接点端子・アドレスに登録します。その際、最大 8 データまでの組立再生や9回までのリピート再生などプログラムできます。

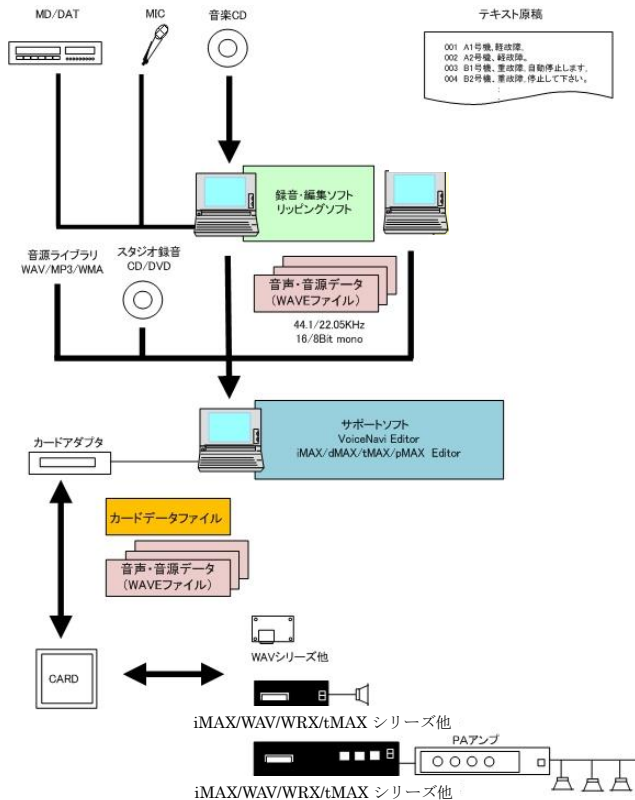

■音源・音声データ(WAVE ファイル)の用意

1. PC 録音
PC 上で市販やフリーのサウンド編集ソフトを使用して録音、前後の無音部をカットしてファイル保存
2. スタジオ録音
アナウンサーにより録音して WAVE ファイル化
3. オーディオ CD の場合
市販やフリーの読み出しソフトで WAVE ファイル化
4. MP3/WMA ファイルの場合
市販やフリーの変換ソフトで WAVE ファイル化
5. テキスト入力の場合
テキスト音声合成ソフトで WAVE ファイル作成。

■音源データ(WAVE ファイル)の登録

サポートソフト VoiceNavi Editor の WAVE ファイル登録画面で使用予定の音源データ(WAVE ファイル)を登録します。試聴できます。

■サポートソフトでカードデータ作成

1. 音声・音源データ(WAVE ファイル)登録
2. 接点端子・アドレスに登録
3. プログラム登録(組立再生・リピート回数)
フレーム(組立)再生 1 接点 最大 8 データ組立、
リピート回数 最大9回
4. 作成日・作成者名を入力してカードデータ作成

■CF カードへコピー

作成したカードデータを CF カードアダプタなどを用いて PC から CF カードにコピーします。

■サポートソフト VoiceNavi Editor (Windows 対応) (注)詳細はユーザーズマニュアルをご参照ください

WAV-5 シリーズはクライアント自身で音声・音源データの登録・変更ができます。
サポートソフト VoiceNavi Editor (ボイスナビエディタ) 上で音声・音源データ (WAVE ファイル) 登録、接点端子・アドレスに登録します。その際、最大 8 データまでの組立再生や最大9回までのリピート回数などプログラムできます。

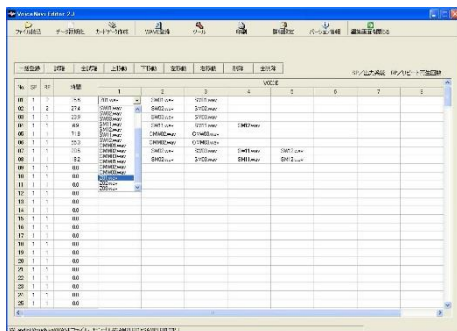

試聴しながら音声・音源データ (WAVE ファイル) を登録できます。

- ・SOUND 登録 255max
- ・接点・アドレス登録 255/1000max.
- ・プログラム登録(組立再生・リピート回数)
組立再生 1 接点・アドレス-8 データ max.
リピート回数 1 接点・アドレス-9 回 max.
- ・試聴機能(個別・一括)
- ・ファイル読み込み機能
- ・ドキュメント印刷機能

■WAV-5A シリーズ用カードデータ作成手順

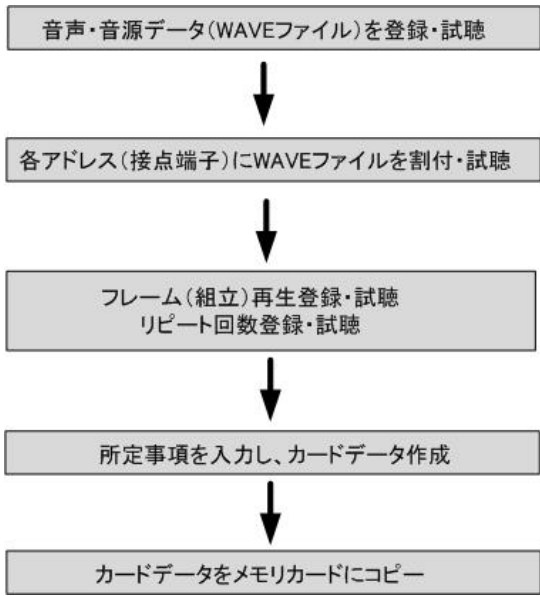

■音源・音声データ(WAVE ファイル)の用意

1. PC 録音
2. スタジオ録音
3. オーディオ CD リッピングや MP3・WMA コンバート
3. テキスト音声データ他

■サポートソフト VoiceNavi Editor でカードデータ作成

1. 音声・音源データ(WAVE ファイル)登録
2. 接点端子・アドレスに登録
3. プログラム登録(組立再生・リピート回数)

【プログラム再生登録】

組立再生	最大 8 ファイルまで登録可能
リピート回数	最大 9 回 上記組立再生登録全体×リピート回数

4. カードデータ作成

■CFカードへコピー

作成したカードデータを CF カードアダプタなど利用してコピーします。

■WAV シリーズにセット

上記の CF カードをセットして電源 ON。

20.適用カードデータファイルと WAVE ファイル形式

WAV-5A シリーズはサポートソフト VoiceNavi Editor(ボイスナビエディタ)で作成したカードデータと登録した WAVE ファイルを CF カードにコピーして使用します。

■下記のカードファイルと WAVE ファイル形式が使用できます。

WAV-5 シリーズでは異なるサンプリングモードの WAVE ファイルが混在していても再生できます。

WAVE ファイル	44.1/22.05KHz 16/8Bit Mono	<ul style="list-style-type: none"> ・ファイル名 8.3 形式 アルファベット英数字 ・ステレオデータ不可 ・日本語、ロングネーム不可
	32/16/12.8/11.025/8KHz 16Bit Mono	
カードファイル	.wpj ファイル	サポートソフト VoiceNavi Editor で作成したカードデータファイル

[弊社製品で再生できないまたは再生中異常になる音声データ(WAVE ファイル)]

弊社製品では再生できない、再生中異常になる音声データ(WAVE ファイル)もあります。

- ・拡張子が.wav ですが実際は形式が違うファイル
- ・タグ情報が付加された WAVE ファイル

市販やフリーのサウンド編集ソフトで試聴確認して下さい。

ファイル読込・再生できない WAVE ファイルは弊社製品でも認識できません。

無音データ部のカット・挿入やブザー・チャイム音など擬音・効果音の編集・加工もできます。

21. 再生 CH No. と制御アドレス・接点端子

バイナリ制御モードの場合、制御するアドレスが異なります。ご注意ください。

ホスト側			サポートソフト VoiceNavi Editor アドレス・プログラム画面							
接点制御	バイナリ制御 2 (標準)	バイナリ制御 1 (VP 系互換)	No.	R	SP	1	2	..	7	8
SW No.	アドレス	アドレス								
SW1	FAh	01h	1	1	1	A001	B002	C003		
SW2	F9h	02h	2	1	1	空き				
SW3	F8h	03h	3	1	1	A001	D001			
:	:	:	:	:	:	:	:			
SW8	:	:	8	1	1	E001				
	:	:	:	:	:					
	01h	FAh	250	1	1					
	FBh	FBh	コマンド音量制御用 1/2 に減衰(デフォルト値に対し)							
	FCh	FCh	コマンド音量制御用 1/5 に減衰(デフォルト値に対し)							
	FDh	FDh	コマンド音量制御用 デフォルト値に復帰(メインボリューム)							
	FEh	FEh	未使用							
	00h	00h	再生停止							

(注) バイナリ制御の場合、STOP 端子による強制停止は有効です。STOP 端子入力によりバッファもクリアされます。

■サポートソフト VoiceNavi Editor

(無償 WEB 配布またはテストパック付属品 CF カード内収録)

パソコン上で音源データ(WAVE ファイル形式)を登録、アドレス・プログラム登録画面で各アドレス(接点端子)に音源データを登録、その際組立再生・リピート回数登録ができます。カードデータ作成画面で所定事項を入力し、カードデータ作成ボタン ON でカードデータを作成します。

[サポートソフト入手先]

ホームページ上	無償配布	www.voicenavi.co.jp サービス サポートソフト ダウンロード後、解凍してインストールします。
テストパック 付属品 CF カード内	無償配布	テスト用テストデータ以外に下記ソフト・データを収録。 ・サポートソフト VoiceNavi Editor ・ブザーやチャイム音

22. 適用メモ리카ード

長期使用・信頼性・温度補償が要求される用途では工業用 CF カードをご使用下さい。
民生用・工業用カード共に定期的に再生試験を行い、交換して下さい。

■カード容量と登録時間

カード容量	登録時間		カード容量	登録時間	
	44.1KHz 16Bit Mono	22.05KHz 16Bit Mono		44.1KHz 16Bit Mono	22.05KHz 16Bit Mono
32MB	5.6 分	11 分	256MB	44 分	88 分
64MB	11 分	22 分	512MB	88 分	176 分
128MB	22 分	44 分	1GB	176 分	352 分
			2GB	352 分	704 分

■カードタイプによるデータ保存期間・温度環境

(注)メモ리카ードは必ず、定期交換して下さい。

タイプ	データ保存期間	温度環境	注意事項
民生用	約 5 年	-25~60℃	民生用カードでは 0~40℃の製品も流通しています。 データ保存期間は通電時間・温度環境などにより大幅に変わる可能性があります。
工業用	約 10 年	-40~85℃	

■フォーマット・カードの脱着

フォーマット(初期化)	FAT または FAT16 で行って下さい。 (注)FAT32 フォーマットの場合、CF カードを認識しません。
カードの脱着	必ず、電源 OFF 状態でカードの脱着を行って下さい 再生/録音中に行くと、カード内部が破損します。

■接続参考図 (注)WAV-5A1 は<FA 仕様>ではありません。

■接点制御で使用する場合

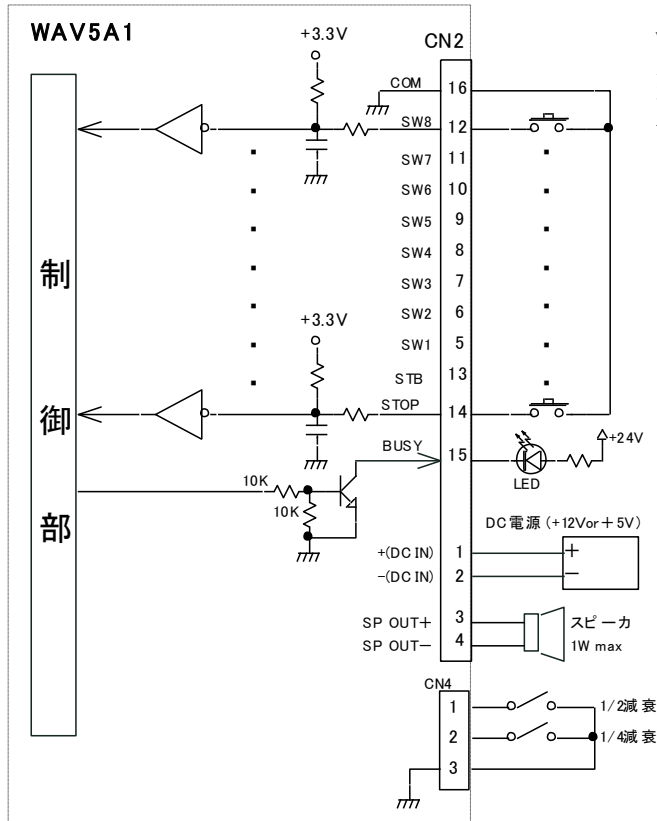

(ご注意)

WAV-5A1 は耐ノイズ性の高い<FA 仕様>ではありません。
ノイズが多い環境下で使用する場合、電源、信号線、スピーカーラインなどにノイズ対策を施した<FA 仕様品>を使用するか、同様のノイズ対策を行い、ご使用下さい。

PLC 制御	<FA 仕様品>をご使用下さい。 WAV-5F2 他
リレー制御	

■バイナリ制御でホスト(CPU)と接続する場合

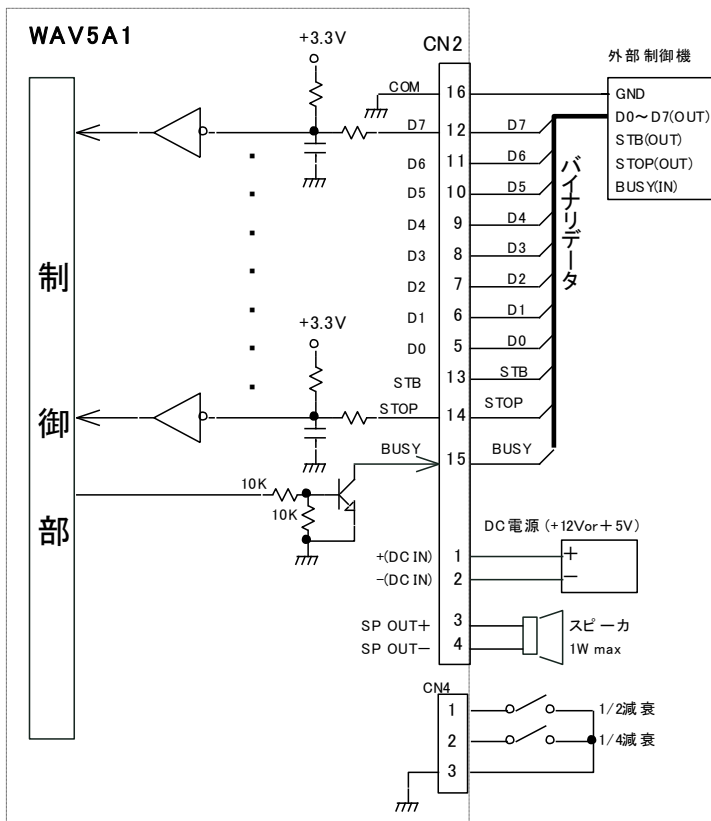

(注)本書中記載の商品・社名は各社の商標または登録商標です。本書記載の仕様・概観は改良等により、予告なく変更になることがあります